

Originalbetriebsanleitung

Wärmerückgewinnungsgerät CLIMOS F 200



Rechtliche Bestimmungen

Alle Rechte vorbehalten.

Die Zusammenstellung dieser Betriebsanleitung ist mit größter Sorgfalt erfolgt. Dennoch haftet der Herausgeber nicht für Schäden aufgrund von fehlenden oder nicht korrekten Angaben in dieser Betriebsanleitung. Wir behalten uns jederzeit das Recht vor, ohne vorherige Anmeldung, den Inhalt dieser Anleitung teilweise oder ganz zu ändern.

Die in diesen Unterlagen enthaltenen Informationen sind Eigentum der PAUL Wärmerückgewinnung GmbH. Die Veröffentlichung, ganz oder in Teilen, bedarf der schriftlichen Zustimmung der PAUL Wärmerückgewinnung GmbH. Eine innerbetriebliche Vervielfältigung, die zur Evaluierung des Produktes oder zum sachgemäßen Einsatz bestimmt ist, ist erlaubt und nicht genehmigungspflichtig.

Warenzeichen

Alle Warenzeichen werden anerkannt, auch wenn diese nicht gesondert gekennzeichnet sind. Fehlende Kennzeichnung bedeutet nicht, eine Ware oder ein Zeichen seien frei.

© 2019 PAUL Wärmerückgewinnung GmbH.

Inhaltsverzeichnis

0	Vorwort.....	6
0.1	Gültigkeit	6
0.2	Zielgruppe und gebrauchsmäßige Bedienung.....	6
0.2.1	Qualifikation der Zielgruppe	6
0.2.1.1	Betreiber.....	6
0.2.1.2	Fachkräfte	6
0.2.2	Gebrauchsmäßige Bedienung des Gerätes	6
1	Einleitung und Sicherheit.....	6
1.1	Bestimmungsgemäße Verwendung.....	6
1.1.1	Wärmerückgewinnungsgerät	6
1.1.2	Bedieneinheiten	7
1.2	Sicherheit	7
1.2.1	Sicherheitsvorschriften.....	7
1.2.2	Montagebedingungen	7
1.2.3	Verwendete Symbole.....	7
1.3	Gewährleistung und Haftung	8
1.3.1	Gewährleistungsbestimmungen.....	8
1.3.2	Haftung.....	8
2	Hinweise für den Betreiber und die Fachkraft	8
2.1	Produktbeschreibung	8
2.1.1	Typenschild	9
2.1.2	Frostschutz.....	9
2.1.3	Gemeinsamer Betrieb mit Feuerstätten.....	10
2.2	Verfügbare Steuerungsmodule	10
2.2.1	LED-Bedienteil	10
2.2.1.1	Bedienfunktionen LED-Bedienteil	10
2.2.1.2	Signalisierungen der Betriebs- und Fehlerzustände.....	12
2.2.2	TFT-Touchpanel.....	12
2.2.2.1	Bedienfunktionen und Signalisierungen TFT-Touchpanel.....	13
2.3	Menüstruktur des TFT-Touchpanel	15
2.3.1	Hauptmenü Informationen	16
2.3.1.1	Untermenü Aktuelle Meldung.....	16
2.3.1.2	Untermenü Letzte Meldungen.....	16
2.3.1.3	Untermenü Lüfterstufen	16
2.3.1.4	Untermenü Aktueller Gerätestatus.....	16
2.3.1.5	Untermenü Software-Versionen.....	16
2.3.1.6	Untermenü Angeschlossene Geräte.....	16
2.3.1.7	Untermenü Filterlaufzeit.....	16
2.3.1.8	Untermenü Betriebsstunden	16
2.3.2	Hauptmenü Einstellungen	16
2.3.2.1	Untermenü Lüfterstufen	16
2.3.2.2	Untermenü Filter	17
2.3.2.3	Untermenü Frostschutz.....	17
2.3.2.4	Untermenü Automatik	17
2.3.2.4.1	Zeitautomatik.....	17
2.3.2.4.2	Sensorautomatik	19
2.3.2.5	Untermenü Datum/Uhrzeit	20
2.3.2.6	Untermenü Sprachauswahl.....	20
2.3.2.7	Untermenü Bildschirm-Abdunkelung	20
2.3.2.8	Untermenü Tastensperre	20
2.3.2.9	Untermenü Sommerlüftung ohne Bypass.....	20
2.3.2.10	Untermenü Nachheizung	21
2.3.2.11	Untermenü EWT-Klappe.....	21

2.3.2.12	Untermenü Kühlung Sole-Defroster	21
2.3.3	Stoßlüftungs-Modus mit externem Stoßlüftungsaktor	21
2.4	Pflege durch den Betreiber	21
2.4.1	Gerätefilter ersetzen.....	22
2.4.2	Rücksetzen der Filterlaufzeit.....	24
2.4.2.1	Reset Filterlaufzeit mit LED-Bedienteil	24
2.4.2.2	Reset Filterlaufzeit mit TFT-Touchpanel.....	24
2.4.3	Was tun im Falle einer Störung?.....	24
2.5	Entsorgung	25
3	Hinweise für die Fachkräfte	25
3.1	Prinzipielle Anlagenkonfiguration	25
3.2	Installationsvoraussetzungen.....	25
3.2.1	Transport und Verpackung.....	26
3.2.2	Kontrolle des Lieferumfanges	26
3.3	Montage	26
3.3.1	Montagevorbereitungen	26
3.3.2	Einbaulage deckenhängend	27
3.3.3	Einbaulage liegend.....	27
3.3.4	Einbaulage wandhängend waagrecht.....	27
3.3.5	Einbaulage wandhängend senkrecht.....	28
3.3.6	Einbaulage Wandschräge waagrecht	28
3.3.7	Einbaulage Wandschräge senkrecht	29
3.3.8	Anschluss der Luftleitungen	29
3.4	Elektrische Anschlüsse	30
3.4.1	Anschluss Adapterplatine.....	31
3.4.2	Anschluss TFT-Touchpanel	31
3.4.3	Anschluss mehrerer TFT-Touchpanel	32
3.4.4	Anschluss LED-Bedienteil.....	33
3.4.5	Anschluss externer Aktoren / Sensoren am Master-Controller.....	33
3.4.5.1	Anschluss externe Stoßlüftungstaster	37
3.4.5.2	Anschluss externe Sensoren	37
3.4.5.3	Anschluss Statusrelais	37
3.4.5.4	Anschluss externe Freigabe.....	37
3.4.5.5	Anschluss digitale Ein- oder Ausgänge	38
3.4.6	Betrieb ohne angeschlossene Bedieneinheit.....	38
3.5	Inbetriebnahme des CLIMOS	38
3.5.1	Betriebsbereitschaft	38
3.5.2	Einstellen des Luftvolumenstromes	38
3.5.2.1	Einregulierung des Nennluftvolumenstromes mit TFT-Touchpanel.....	38
3.5.2.2	Einregulierung des Nennluftvolumenstromes mit LED-Bedienteil	39
3.5.3	Einregulierung der Ventile.....	40
3.6	Menüeinstellungen durch Fachkraft / Servicepersonal.....	40
3.6.1	Hauptmenü Setup	40
3.6.1.1	Untermenü Frostschutz.....	40
3.6.1.2	Untermenü Lüfterstufen	41
3.6.1.3	Untermenü Nachheizung	41
3.6.1.4	Untermenü Sommerlüftung ohne Bypass	42
3.6.1.5	Untermenü EWT-Klappe.....	43
3.6.1.6	Untermenü Reset Werksdaten.....	43
3.7	Wartung und Instandhaltung durch die Fachkraft.....	43
3.7.1	Inspektion und Reinigung des Wärmetauschers	43
3.8	Fehlervisualisierung und Fehlerbehandlung	48
3.8.1	Fehlersignalisierung mit LED-Bedienteil	48
3.8.2	Fehlersignalisierung mit TFT-Touchpanel	49
3.9	Technische Beschreibung.....	49

3.9.1	Ausführungsversionen	49
3.9.2	Luftanschlüsse der Bauformen	50
3.9.3	Technische Spezifikation	50
3.9.4	Abmessungen	52
3.9.5	Schaltplan CLIMOS Basic - Serie	53
3.9.6	Schaltplan CLIMOS Comfort - Serie	54
3.9.7	Klemmplan Master-Controller	55
4	Anlagen	56
4.1	Checkliste A Wartungsarbeiten Nutzer	56
4.2	Checkliste B Wartungsarbeiten Fachkräfte	57
4.3	Inbetriebnahme- und Übergabeprotokoll	58
4.4	Luftvolumenprotokoll	59
4.5	Produktdatenblatt	60
4.6	Produktetiketten	61
4.7	Konformität	62
4.7.1	Konformitätserklärung der Europäischen Union	62
4.7.2	EAC-Zertifikat der Eurasischen Wirtschaftsunion	63

0 Vorwort

0.1 Gültigkeit

Dieses Dokument gilt für:

- CLIMOS F 200 Basic – Serie (Zehnder Climos 200 Enthalpie – Serie)
- CLIMOS F 200 Comfort – Serie (Zehnder Climos 200 V Enthalpie – Serie)

Die Geräteversionen CLIMOS F 200 Basic und CLIMOS F 200 Comfort werden nachfolgend unter dem Produktnamen CLIMOS bezeichnet, es sei denn, Angaben dienen der Geräteunterscheidung.

Gegenstand dieser Betriebsanleitung ist das Wärmerückgewinnungsgerät CLIMOS in den verschiedenen Ausführungsvarianten. Allfälliges Zubehör wird nur soweit beschrieben, wie dies für die sachgemäße Bedienung notwendig ist. Weitere Informationen zu Zubehöerteilen entnehmen Sie bitte den jeweiligen Anleitungen.

0.2 Zielgruppe und gebrauchsmäßige Bedienung

Die Betriebsanleitung ist für Betreiber und Fachkräfte. Die Tätigkeiten dürfen nur durch entsprechend ausgebildetes und für die jeweilige Arbeit ausreichend qualifiziertes Personal durchgeführt werden.

0.2.1 Qualifikation der Zielgruppe

0.2.1.1 Betreiber

Betreiber müssen von einer Fachkraft unterwiesen sein:

- Unterweisung über die Gefahren beim Umgang mit elektrischen Geräten
- Unterweisung über den Betrieb des Systems
- Unterweisung in der Wartung des CLIMOS
- Kenntnis und Beachtung dieser Anleitung mit allen Sicherheitshinweisen

0.2.1.2 Fachkräfte

Fachkräfte müssen über folgende Qualifikationen verfügen:

- Schulung im Umgang mit Gefahren und Risiken bei der Installation und Bedienung von elektrischen Geräten
- Ausbildung für die Installation und Inbetriebnahme von elektrischen Geräten
- Kenntnis und Beachtung der vor Ort geltenden Bau-, Sicherheits- und Installationsvorschriften der entsprechenden Gemeinden bzw. Kommunen, des Wasser- und Elektrizitätswerkes und anderen behördlichen Vorschriften und Richtlinien
- Kenntnis und Beachtung dieses Dokuments mit allen Sicherheitshinweisen

Nur eine anerkannte Fachkraft ist, wenn in dieser Bedienungsanleitung nicht anders angegeben, berechtigt das CLIMOS zu installieren, anzuschließen, in Betrieb zu setzen und zu warten.

0.2.2 Gebrauchsmäßige Bedienung des Gerätes

Dieses Gerät kann von Kindern ab 8 Jahren und darüber sowie von Personen mit verringerten physischen, sensorischen oder mentalen Fähigkeiten oder Mangel an Erfahrung und Wissen benutzt werden, wenn sie beaufsichtigt oder bezüglich des sicheren Gebrauchs des Gerätes unterwiesen wurden und die daraus resultierenden Gefahren verstehen. Kinder dürfen nicht mit dem Gerät spielen. Reinigung und Benutzer-Wartung dürfen nicht von Kindern ohne Beaufsichtigung durchgeführt werden.

1 Einleitung und Sicherheit

Das CLIMOS ist nach dem heutigen Stand der Technik und den anerkannten sicherheitstechnischen Regeln gebaut. Das Gerät ist einer ständigen Verbesserung und Weiterentwicklung unterworfen. Es kann daher vorkommen, dass Ihr Gerät geringfügig von der Beschreibung abweicht.

1.1 Bestimmungsgemäße Verwendung

1.1.1 Wärmerückgewinnungsgerät

Das CLIMOS ist für die kontrollierte Lüftung im Wohn- und Bürobereich (mit Einschränkungen im Gewerbebereich), wo keine außergewöhnliche Feuchtelasten auftreten, einsetzbar. Die Luftfeuchte der zu entlüftenden Räume darf dauerhaft 70 % r. F nicht überschreiten, eine kurzzeitig auf ca. eine Stunde begrenzt erhöhte Luftfeuchte bis 80 % r. F. ist zulässig. Jede andere Verwendungsart, gilt als zweckentfremdet. Extreme Bedingungen (z.B. salzhaltige, bzw. chlorbelastete Luft) können dem Gerät schaden. Aus Sicherheitsgründen ist es untersagt, das Produkt zu verändern oder Bauteile einzubauen, die nicht ausdrücklich von PAUL Wärmerückgewinnung GmbH für dieses Produkt empfohlen oder vertrieben werden.

1.1.2 Bedieneinheiten

Mit den Bedieneinheiten TFT-Touchpanel oder LED-Bedienteil konfigurieren und bedienen Sie das System von einer zentralen Stelle. Beide Bedieneinheiten sind ausschließlich für den Einsatz im Innenbereich geeignet.

1.2 Sicherheit

Beachten Sie jederzeit die Sicherheitsvorschriften und Montagebedingungen in diesem Dokument. Bei Nichtbeachtung der Sicherheitsvorschriften, Montagebedingungen, Anweisungen, Warnungen und Anmerkungen dieses Dokuments kann es zu Personenschäden oder Schäden am Gerät kommen.

1.2.1 Sicherheitsvorschriften

- Nehmen Sie keine Änderungen am Gerät oder an den in diesem Dokument aufgeführten Spezifikationen vor. Solche Änderungen können zu Personenschäden oder zu einer verminderten Leistungsfähigkeit des Lüftungssystems führen
- Befolgen Sie immer die allgemeinen vor Ort geltenden Bau-, Sicherheits- und Installationsvorschriften der entsprechenden Gemeinden, des Wasser- und Elektrizitätswerkes sowie alle anderen behördlichen Vorschriften
- Die Montage, Inbetriebnahme und Wartung muss, sofern in diesem Dokument nicht anders angegeben, von einer befugten Personen oder Unternehmen durchgeführt werden
- Trennen Sie das Gerät immer von der Spannungsversorgung bevor Sie mit Arbeiten am Lüftungssystem beginnen
- Um ein mögliches Berühren der laufenden Ventilatoren zu verhindern, müssen vor dem Anschließen der Stromversorgung, die Luftkanäle mit einer Mindestlänge von 900 mm am Gerät befestigt werden
- Nach der Montage sind alle Teile, welche zu Personenschäden führen können, durch das Gehäuse gesichert. Das Gerät kann nicht ohne Werkzeug geöffnet werden
- Trennen Sie das Gerät nicht von der Spannungsversorgung, soweit im Handbuch keine anders lautenden Anweisungen aufgeführt sind
- Die Elektronik kann durch statische Aufladung beschädigt werden, treffen Sie daher beim Umgang mit der Elektronik stets Maßnahmen zur Verhinderung einer elektrostatischen Entladung (z. B. Antistatikband)
- Ersetzen Sie die Filter (mindestens) alle sechs Monate. Dadurch wird eine angenehme und gesunde Luftqualität sichergestellt und das Gerät wird vor Verschmutzung geschützt
- Betreiben Sie das Gerät nur mit geschlossenem Gehäuse
- Bewahren Sie dieses Dokument während der gesamten Lebensdauer des Lüftungsgerätes in der Nähe des Gerätes auf

1.2.2 Montagebedingungen

- Überprüfen Sie, ob der Montagebereich frostfrei ist
- PAUL empfiehlt, das Gerät nicht in Bereichen mit einer höheren Durchschnittsfeuchtigkeit zu montieren (raumklimatische Umgebungsbedingungen nicht dauerhaft > 70 % r. F. bei 22 °C)
- Der zulässige Temperaturbereich der zu bewegendenden Luft liegt zwischen -20 °C und +40 °C
- Das Gerät darf nicht in explosionsgefährdeten Räumen montiert werden
- Das Gerät darf in Feuchträumen nur außerhalb der Schutzbereiche der Zonen 1 und 2 gemäß DIN 57100/VDE 100 Teil 701 installiert werden
- Das Gerät darf nicht zur Absaugung brennbarer oder explosiver Gase eingesetzt werden
- Prüfen Sie, ob die elektrische Installation für die Maximalleistung des Gerätes geeignet ist. Die Werte für die elektrische Eingangsleistung finden Sie im Kapitel „Technische Spezifikation“
- Überprüfen Sie, ob der Montagebereich des Gerätes den Anforderungen im Kapitel „Installationsvoraussetzungen“ entspricht

1.2.3 Verwendete Symbole

In diesem Dokument finden Sie folgende Symbole:



Wichtiger Hinweis!



Achtung, Risiko einer Beeinträchtigung des Betriebes des Lüftungssystems oder eines Schadens am Gerät!



Achtung, Risiko von Personenschäden!

1.3 Gewährleistung und Haftung

1.3.1 Gewährleistungsbestimmungen

Der Hersteller gewährt eine Garantie von 24 Monaten ab Einbau bzw. von maximal 30 Monaten ab Herstellungsdatum auf das Gerät. Garantieansprüche können ausschließlich für Material- und/oder Konstruktionsfehler, die im Garantiezeitraum aufgetreten sind, geltend gemacht werden. Reparaturen, im Sinne der Garantiebestimmungen, dürfen nur durch vorherige sowie schriftliche Genehmigung durch PAUL durchgeführt werden. Auf Ersatzteile wird nur dann eine Garantie gewährt, wenn diese Teile durch den Hersteller geliefert und durch einen vom Hersteller anerkannten Fachhandwerker installiert wurden.

Die Gewähr erlischt, wenn:

- der Gewährleistungszeitraum verstrichen ist
- das Gerät ohne vom Hersteller des Lüftungsgerätes freigegebene Filter betrieben wird
- nicht vom Hersteller gelieferte Teile eingebaut werden
- das Gerät unsachgemäß verwendet wird
- die Mängel infolge von nicht ordnungsgemäßigem Anschluss, unsachgemäßem Gebrauch oder Verschmutzung des Systems auftreten
- nicht genehmigte Änderungen oder Modifikationen an der Anlage vorgenommen werden

1.3.2 Haftung

Das CLIMOS wurde für den Einsatz in so genannten Komfortlüftungssystemen entwickelt und gefertigt. Jede andere Verwendung wird als 'unsachgemäße Verwendung' betrachtet und kann zu Beschädigungen am CLIMOS oder zu Personenschäden führen, für die der Hersteller nicht haftbar gemacht werden kann. Der Hersteller haftet für keinerlei Schaden, der auf folgende Ursachen zurückzuführen ist:

- Nichtbeachtung der in dieser Anleitung aufgeführten Sicherheits-, Bedienungs- und Wartungshinweise
- nicht vorschriftsmäßige Installation
- Einbau von Ersatzteilen, die nicht vom Hersteller geliefert bzw. vorgeschrieben wurden
- Mängel infolge von nicht ordnungsgemäßigem Anschluss, unsachgemäßem Gebrauch oder Verschmutzung des Systems
- normaler Verschleiß

2 Hinweise für den Betreiber und die Fachkraft

2.1 Produktbeschreibung

Beim CLIMOS handelt es sich um ein Lüftungsgerät mit Wärmerückgewinnung für eine gesunde, ausgewogene und energiesparende Komfortlüftung. Bei einem Komfortlüftungssystem wird verbrauchte, geruchsbelastete Luft beispielsweise aus Küche, Badezimmer, WC(s) abgesaugt und eine gleiche Menge Frischluft in Wohn-, Schlaf- und Kinderzimmer eingeleitet.

Zur Wärmerückgewinnung dient im CLIMOS ein Membran-Feuchte-Wärmetauscher (Enthalpie-Tauscher), der auf Grund der physikalischen Eigenschaften neben Wärme auch Feuchtigkeit übertragen kann. Der Einsatz von Feuchtesensoren zur Grenzwertüberwachung in Räumen mit hohem Feuchteaufkommen wird empfohlen.

Das Gehäuse besteht aus pulverbeschichtetem Blech, in der Farbgebung anthrazit. Die aus hochwertigen Polypropylen hergestellte Innenauskleidung sorgt für die notwendige Wärmedämmung und den Geräteschallschutz.

Die Version CLIMOS Comfort ist gegenüber der Version CLIMOS Basic zusätzlich mit einer integrierten Defrosterheizung ausgestattet. Beide Ausführungsversionen sind in den Bauformen Typ A oder Typ B verfügbar. Auf dem Typenschild sind u.a. die Ausführungsversion und die Bauformtypen angegeben.

Das CLIMOS hat zwei wartungsfreie 230 VAC Radialventilatoren mit integriertem Netzteil und elektronischer Kommutierung. Die volumenstromkonstanten Ventilatoren halten bei jeder gewählten Ventilator-Drehzahl die Luftmenge konstant. Die Luftmenge wird auch nicht durch verschmutzte Filter beeinflusst. Im Gerät sind je ein Filter der Filterklasse ISO Coarse ≥ 70 % (M5) für die Außenluft und die Abluft eingesetzt. Diese bestehen aus einem synthetischen Filtervlies mit einem Rahmen aus Polypropylen. Optional können Filter der Filterklasse ISO ePM1 ≥ 60 % (F7) für die Außenluft eingesetzt werden.



Abb. 1: Hauptkomponenten des Wärmerückgewinnungsgerätes CLIMOS

Position	Bezeichnung
A	Gehäusedeckel mit Vierteldrehverschluss (4x)
B	EPP-Filterabdeckung (2x)
C	Filter (2x)
D	Halteklammer (4x)
E	Montagewinkel (4x)
F	Design-Filterabdeckung (2x), Option
G	Wärmetauscher-Box
H	Gerätesteuerung
I	Ventilator-Box (2x)
J	Gehäuse

Tab. 1: Hauptkomponenten CLIMOS

2.1.1 Typenschild

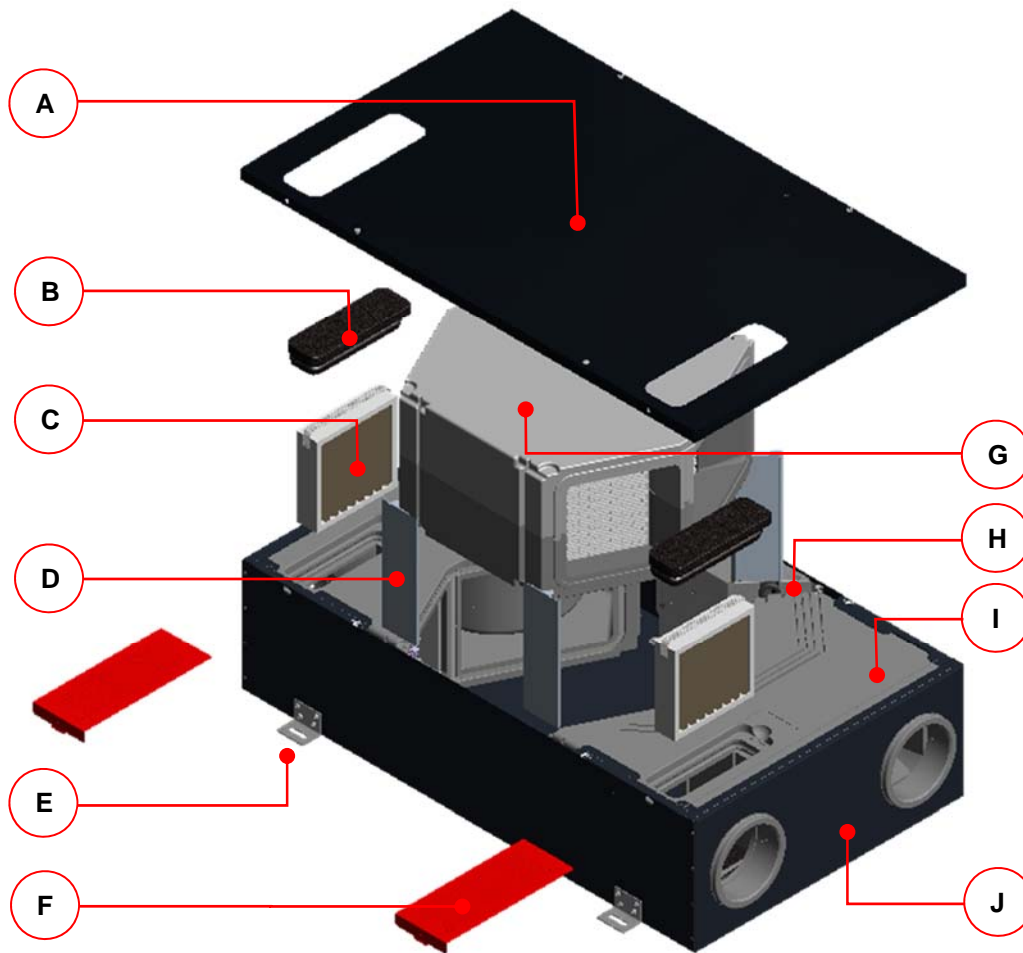
Das Typenschild identifiziert das Produkt eindeutig. Das Typenschild befindet sich auf der Gehäusesseite neben den elektrischen Anschlüssen. Die Angaben auf dem Typenschild benötigen Sie für den sicheren Gebrauch des Produkts und bei Servicefragen. Das Typenschild muss dauerhaft am Produkt angebracht sein.

2.1.2 Frostschutz

Das CLIMOS ist mit einem automatischen Frostschutz ausgestattet, der verhindert, dass der Wärmetauscher bei zu geringer Außenlufttemperatur einfriert. Je nach eingestelltem Frostschutz-Modus werden bei Schwellwertunterschreitung der geräteseitigen Außenluft-Grenztemperatur die Ventilatoren vorübergehend abschaltet. Bei der Serie CLIMOS Comfort mit integriertem Defroster wird ein PTC-Heizregister bei Schwellwertunterschreitung der geräteseitigen Außenluft-Grenztemperatur aktiviert. Sollte es trotz der zugeführten Wärmemenge durch den integrierten Defroster zu einer Schwellwertunterschreitung kommen, werden die Ventilatoren ebenfalls vorübergehend abschaltet.

Der automatische Frostschutz zur Überwachung der Zulufttemperatur dient dem Einfrierschutz eines optional nachgeschalteten hydraulischen Heizregisters und schaltet bei Schwellwertunterschreitung der Grenztemperatur für die Zuluft die Ventilatoren vorübergehend ab.

2.1.3 Gemeinsamer Betrieb mit Feuerstätten

Bei gleichzeitigem Betrieb mit Feuerstätten, z.B. Kamin, sind die entsprechenden Normen und Vorschriften durch die Fachkraft einzuhalten. Der gemeinsame Betrieb von raumluftabhängigen Feuerstätten und Lüftungsanlagen erfordert eine geeignete Sicherheitseinrichtung (Differenzdruckwächter) oder eine anlagentechnische Maßnahme, wenn während des Betriebes ein gefährlicher Unterdruck im Aufstellraum der Feuerstätte entstehen kann. Das CLIMOS ist für den gemeinsamen Betrieb mit Feuerstätten vorbereitet.

2.2 Verfügbare Steuerungsmodulare

Das CLIMOS kann mit folgenden Steuerungsmodulen betrieben werden:

- Bedieneinheit LED-Bedienteil im Design PEHA-Schalterprogramm (B x H x T in mm: 80 x 80 x 12)
- Bedieneinheit TFT-Touchpanel (B x H x T in mm: 102 x 78 x 14)
- Externe Stoßlüftungstaster, (Anzahl beliebig, potentialfrei)
- Externe Sensoren mit Sensorsignal 0-10 V oder 4-20 mA

2.2.1 LED-Bedienteil

Das LED-Bedienteil verfügt über 7 symbolisierte Kurzhubtasten. Durch Drücken einer Taste oder einer Tastenkombination werden die entsprechenden Bedienfunktionen ausgelöst. Der aktive Betriebs-Modus wird je Bedienfeld mittels grüner oder roter LED signalisiert. Das LED-Bedienteil im Design des PEHA-Schalterprogrammes kann sowohl Auf- als auch Unterputz installiert werden. Im Falle einer Aufputzinstallation ist eine PEHA-Aufputzdose erforderlich.











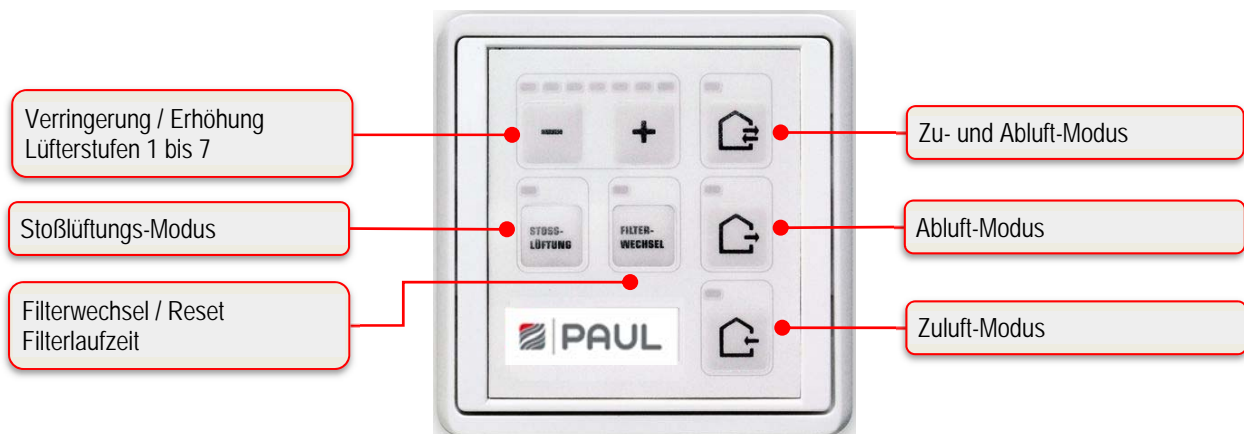









Abb. 2: Bedien- und Informationsfelder LED-Bedienteil

2.2.1.1 Bedienfunktionen LED-Bedienteil

Symbol	Bezeichnung	Erklärung
	Taste Zu- und Abluft-Modus	Durch Drücken dieser Taste wird der Zu- und Abluft-Modus eingestellt.
	Taste Abluft-Modus	Durch Drücken dieser Taste wird nur der Abluft-Modus eingestellt. Der Zuluft-Modus ist abgeschaltet. Diese Taste ist bei Betrieb des Lüftungsgerätes mit einer Feuerstätte dauerhaft zu deaktivieren! Der gleichzeitige Betrieb von Lüftungsanlage und Feuerstätte erfordert erhöhte sicherheitstechnische Anforderungen zur Unterdrucküberwachung mit einer Abschaltfunktion für das Lüftungsgerät.
	Taste Zuluft-Modus	Durch Drücken dieser Taste wird nur der Zuluft-Modus eingestellt. Der Abluft-Modus ist abgeschaltet.
	Taste Verringerung Lüfterstufe	Durch Drücken dieser Taste wird die Lüfterstufe schrittweise verringert.
	Taste Erhöhung Lüfterstufe	Durch Drücken dieser Taste wird die Lüfterstufe schrittweise erhöht.

	Taste Stoßlüftungs-Modus	Durch Drücken dieser Taste wird die Stoßlüftung im Zu- und Abluft-Modus in der Lüfter-Stufe 7 für die Dauer von 15 min aktiviert. Nach Ablauf der Stoßlüftungszeit stellt sich der zuvor aktive Betriebs-Modus ein. Durch Drücken einer anderen Funktionstaste kann der Stoßlüftungs-Modus jederzeit abgebrochen werden.
	Taste Reset Filterlaufzeit	Zur zyklischen Filterkontrolle ist in der Steuerung ein Betriebsstundenzähler integriert. Die Taste Reset Filterlaufzeit dient der Rückstellung der Filterlaufzeit.
 	Tastenkombination Aktivierung / Deaktivierung Standby-Modus	Mit der Standby-Funktion wird das Lüftungsgerät in einen Energiesparmodus geschaltet. Durch mehrmaliges Drücken der – Taste, bis auch LED L1 verlicht, wird der Standby-Modus aktiviert. Dieser Zustand wird anhand des periodischen Blitzens der LED L8 signalisiert. Mit Betätigung der + Taste wird der Standby-Modus beendet und die Lüfterstufe 1 eingestellt. Es leuchtet LED L1.
 	Tastenkombination Konfigurations-Modus für gemeinsamen Betrieb mit Feuerstätte	Durch Drücken der Tastenkombination über mindestens 3 s wird der Abluft-Modus dauerhaft deaktiviert. Signalisiert wird dieser Zustand durch die LEDs L8+L11+L12, wobei L8 und L12 leuchten, L11 2x blinkt und dann <u>ausgeschaltet</u> bleibt. Diese Signalisierung ist nur bei Halten der Tastenkombination sichtbar. Ein Betätigen der Taste Abluft-Modus im deaktivierten Zustand führt zu einem kurzen, 3-maligen Aufblinken der LED L11, um den deaktivierten Zustand zu signalisieren. Erneutes Drücken Tasten-kombination über mindestens 3 s führt zur Aufhebung der Tastensperre. Signalisiert wird die Änderung wiederum durch die LEDs L8+L11+L12, wobei L8 und L12 eingeschaltet werden, L11 2x blinkt und dann <u>eingeschaltet</u> bleibt. Diese Signalisierung ist auch nur bei Halten der Tastenkombination sichtbar. Damit ist der Abluft-Modus wieder möglich.  Die Taste Reset Filterwechsel immer zuerst drücken!
 	Tastenkombination Konfigurations-Modus Temperaturschwelle Sommerlüftung	 Die Sommerlüftung ist mit LED-Bedienteil nur ausführbar, wenn sie in der Werkseinstellung freigegeben ist. Durch Drücken der Tastenkombination über mindestens 3 s wird die Einstellung für die Temperaturschwelle aktiviert. Signalisiert wird dieser Zustand durch Blinken der LEDs L8 und L10. Mit den Tasten zur Einstellung kann die Temperaturschwelle für die Sommerlüftung in Abhängigkeit der Ablufttemperatur zwischen 21 °C (LED L1 leuchtet) und 27 °C (LED L7 leuchtet) eingestellt werden. Nach erneutem Betätigen der Tastenkombination über mindestens 3 s wird der Konfigurations-Modus Temperaturschwelle Sommerlüftung beendet.  Die Taste Reset Filterwechsel immer zuerst drücken!
 	Tasten zur Einstellung	
 	Tastenkombination Konfigurations-Modus Disbalance	Durch Drücken der Tastenkombination für mindestens 3 s wird der Konfigurations-Modus Disbalance aktiviert und die LEDs L10 und L12 blinken. Mit den Tasten zur Balance-Einstellung kann nun die Balance der bei Aktivierung des Konfigurations-Modus Disbalance aktiven Lüfterstufe in 5 % Schritten eingestellt werden. Die Einstellung der Balance erfolgt nicht für jede Lüfterstufe einzeln, sondern für Gruppen von Lüfterstufen gemeinsam. Der einstellbare Bereich liegt zwischen -15 % (L1) und +15 % (L7). In der Mittelstellung (L4) laufen die Zu- und Abluftventilatoren mit gleicher Drehzahl. Nach erneutem Betätigen der Tastenkombination wird die Einstellung übernommen und der Konfigurations-Modus Disbalance beendet.  Die Taste Reset Filterwechsel immer zuerst drücken!
 	Tasten zur Balance-Einstellung 1. Gruppe Lüfterstufen <1+2> 2. Gruppe Lüfterstufen <3+4+5> 3. Gruppe Lüfterstufen <6+7>	

Tab. 2: Bedienfunktionen LED-Bedienteil

2.2.1.2 Signalisierungen der Betriebs- und Fehlerzustände



Abb. 3: LED-Signalisierungen LED-Bedienteil

LED-Signalisierung	Funktion / Bedeutung	
LED-Leuchtbalkenanzeige L1 ... L7	keine LED	△ Lüftungsstufe 0 (Lüfter aus, Standby)
	1 LED (L1)	△ Lüftungsstufe 1
	2 LEDs (L1 + L2)	△ Lüftungsstufe 2
	... usw.	
	7 LEDs (L1 + L2 + ... + L7)	△ Lüftungsstufe 7
L1 + L7 leuchten	Keine externe Freigabe: Lüfter aus	
L8 leuchtet	Zu- und Abluft-Modus	
L8 blinkt	Fehler (Sensor oder Frostschutz (Außenlufttemperatur zu niedrig)): Ventilatoren werden abgeschaltet	
L8 blitzt	Standby-Modus aktiv	
L8 + L10 blinken	Konfigurations-Modus Temperaturschwelle Sommerlüftung (Anzeige nur während der Konfigurationsphase)	
L8 + L11 + L12 blinken	Allgemeiner Fehler, die Fehlernummer wird binär mit den LEDs L1 bis L7 dargestellt, siehe (Tab. 38 in Kapitel 3.8.1 Fehlersignalisierung mit LED-Bedienteil)	
L8 + L12 leuchten + L11 blinkt 2x und bleibt dann aus	Konfigurations-Modus für gemeinsamen Betrieb mit Feuerstätte (Anzeige nur während der Konfigurationsphase)	
L9 leuchtet	Stoßlüftungs-Modus (L1 + L2 + L3 + L4 + L5 + L6 + L7 leuchten)	
L10 leuchtet	Filterlaufzeit abgelaufen	
L10 blitzt	Die restliche Filterlaufzeit beträgt ≤ 10 Tage	
L10 + L12 blinken	Konfigurations-Modus Balanceausgleich für die gewählte Lüfterstufe (Anzeige nur während der Konfigurationsphase)	
L11 leuchtet	Abluft-Modus	
L11 blinkt	Fehler Lüfter 1 Hall: Ventilatoren werden abgeschaltet	
L11 blinkt 3x kurz	Abluft-Modus deaktiviert (Taste Abluft-Modus gesperrt, Konfiguration für gemeinsamen Betrieb mit Feuerstätte aktiv)	
L12 leuchtet	Zuluft-Modus	
L12 blinkt	Fehler Lüfter 2 Hall: Ventilatoren werden abgeschaltet	

Tab. 3: Funktionsbelegung der LED-Signalisierungen

2.2.2 TFT-Touchpanel

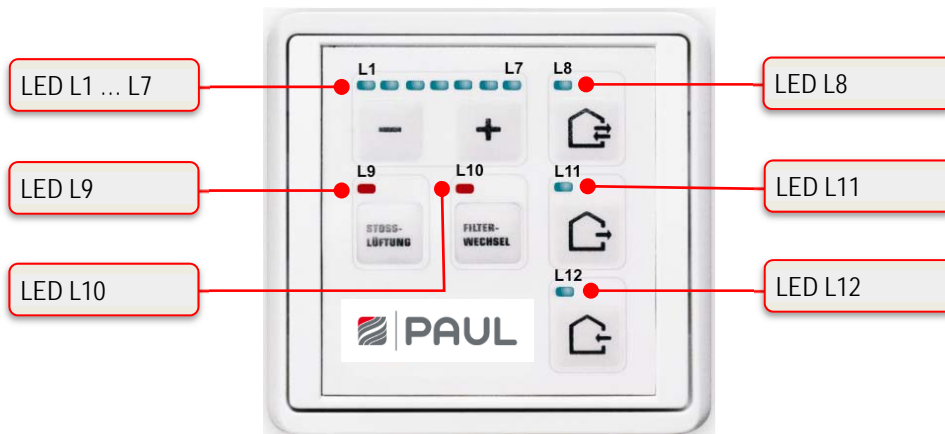
Das 3,5“-TFT-Display des Touchpanels wird durch Berührung der symbolisierten Schaltflächen mit den Fingern bedient. Die Anzeige des aktiven Betriebs-Modus und die zugehörige Schaltfläche werden farbig signalisiert. Die Bedieneinheit kann in einer Standard-Unterputzdose montiert werden.



Das Lüftungsgerät kann mit bis zu drei TFT-Touchpanel oder auch ohne Bedieneinheit betrieben werden. Das System arbeitet dann im zuletzt eingestellten Betriebs-Modus.











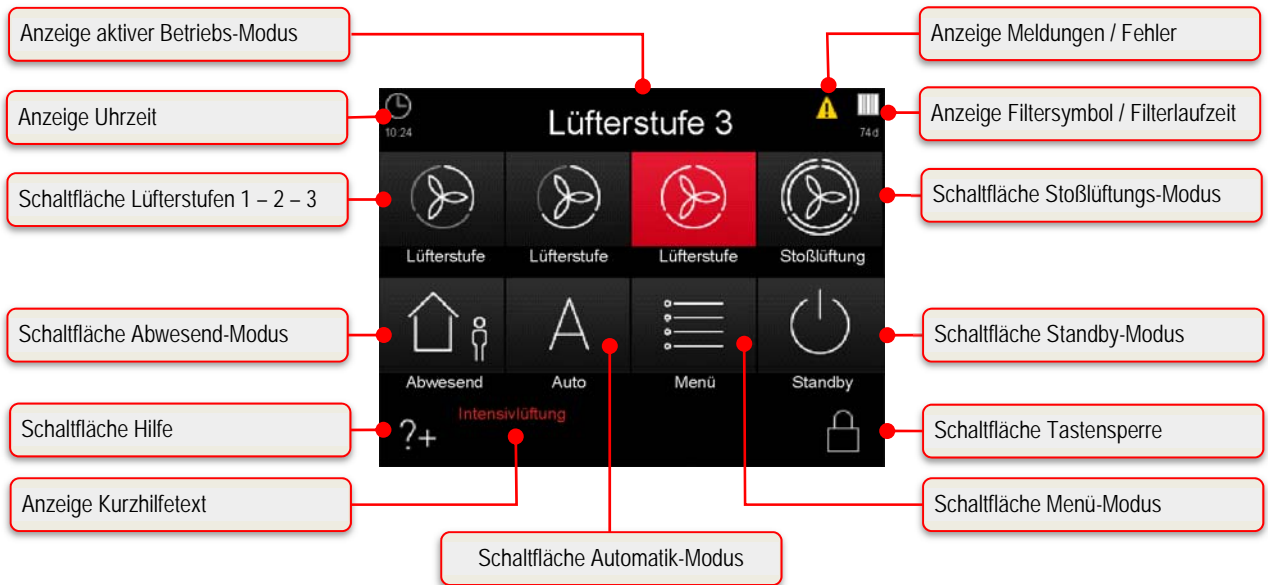





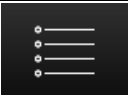

Abb. 4: Schalt- und Informationsflächen des Touchpad

2.2.2.1 Bedienfunktionen und Signalisierungen TFT-Touchpanel

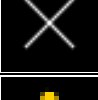
Symbol	Bezeichnung	Erklärung
-	Lüfterstufe 0 (LS0)	Die Lüfter stehen still. Diese Lüfterstufe wird in den Funktionen Zeitautomatik-Modus und Abwesend-Modus verwendet
	Schaltfläche Lüfterstufe 1 (LS1)	Durch Berühren wird die kleinste permanente Lüfterstufe 1 (Reduzierte Lüftung) eingestellt.
	Schaltfläche Lüfterstufe 2 (LS2)	Durch Berühren wird die mittlere permanente Lüfterstufe 2 (Nennlüftung) eingestellt. Diese Lüfterstufe wird vom Servicetechniker bei der Inbetriebnahme des Gerätes im Setup-Menü einjustiert. Es wird eine Balance zwischen Zuluft- und Abluftlüfter eingeregelt.
	Schaltfläche Lüfterstufe 3 (LS3)	Durch Berühren wird die größte permanente Lüfterstufe 3 (Intensivlüftung) eingestellt.
	Schaltfläche Stoßlüftungs-Modus	Durch Berühren wird der Stoßlüftungs-Modus eingestellt. Es startet ein Zeitautomatikprogramm, bei dem die Lüfterstufe 3 für die Dauer von 15 min (Werkseinstellung) aktiv ist.
	Schaltfläche Abwesend-Modus	Durch Berühren wird der Abwesend-Modus eingestellt. Für die Abwesenheit kann durch Aktivieren des Abwesend-Modus eine reduzierte Lüftungsintensität zum Feuchteschutz eingestellt werden. Zum Beenden dieser Funktion muss eine andere Schaltfläche betätigt werden.
	Schaltfläche Automatik-Modus	Der Automatik-Modus hat 2 Automatikfunktionen - Zeitautomatik und Sensorautomatik - wobei die manuellen Einstellungen bei Berühren deaktiviert werden.
	Zeitautomatik-Modus	Mit dem Zeitautomatik-Modus können unterschiedliche Lüfterstufen (LS0, LS1, LS2 oder LS3) für jeden Tag der Woche mit einer Auflösung von 15 Minuten hinterlegt werden. Dieses „Lüfterstufen-Wochenprofil“ kann im Menü Einstellungen/Untermenü Zeitautomatik konfiguriert und individuell angepasst werden.
	Sensorautomatik-Modus	Der Sensorautomatik-Modus regelt die Lüfter gemäß einer voreinstellbaren linearen Kennlinie in Abhängigkeit von einem analogen Raumluftqualitäts-Sensor (auch kombiniert CO ₂ , Luftfeuchte und Temperatur).
	Schaltfläche Menü-Modus	Durch Berühren gelangt man in das Informations-, Einstellungs- und Setup-Menü.

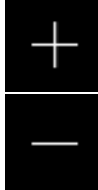
	Schaltfläche Standby-Modus	Mit der Standby-Funktion wird das Lüftungsgerät in einen Energiesparmodus geschaltet. Im Standby-Modus sinkt die Leistungsaufnahme des gesamten Gerätes auf unter 1 W. Die Bildschirmanzeige wird dunkel, jedoch das Touchpad bleibt zum „Aufwecken“ des Systems aktiv. Eine Berührung des Touchpads reicht, um den Standby-Modus zu beenden.
	Schaltfläche Hilfe	Durch Berühren gelangt man in ein kontextsensitives Hilfemenü. Wenn diese Taste grau ist, ist kein Hilfetext hinterlegt.
	Schaltfläche Tastensperre aktivieren	Durch Berühren wird das Touchpad deaktiviert, mit Ausnahme dieser Schaltfläche. Der Bildschirm wird abgedunkelt und inaktiv (Reinigungsstatus.)
	Schaltfläche Tastensperre deaktivieren	Durch Berühren und Halten (ca. 2-3 s) gelangt man ins Startmenü zurück.
	Schaltfläche Häkchen	Durch Berühren wird der gewünschte oder vorhandene Parameter ausgewählt oder bestätigt.
	Schaltfläche Enter	Durch Berühren navigiert man in den verschiedenen Untermenüs. Geänderte Parameter werden in den Speicher übernommen.
	Schaltfläche Abbruch / zurück	Durch Berühren wechselt man aus einem Menü in die nächst höherer Menüebene ohne etwa geänderte Daten zu übernehmen.
	Signalisierung Meldungen	Ein blinkendes gelbes Warndreieck am rechten oberen Rand symbolisiert eine Information oder einen Fehler. Eine Information wird im Menü Information/Aktuelle Meldung und ein Fehler im Menü Information/Letzte Meldungen registriert.
	Signalisierung Filtersymbol / Filterlaufzeit	Zur zyklischen Filterkontrolle ist in der Steuerung ein Betriebsstundenzähler integriert. Von der voreingestellten Filterlaufzeit werden die Betriebsstunden rückwärtszählend subtrahiert und in Tagen unter dem Filtersymbol angezeigt. Die Filtersymbolfarbe wechselt von weiß nach gelb wenn Filterlaufzeit ≤ 10 d und von gelb nach rot bei abgelaufener Filterlaufzeit. Bei abgelaufener Filterlaufzeit wird die Meldung „Filter wechseln“ erzeugt.
	Schaltflächen + / -	Durch Berühren können in den Menüs Werte geändert werden (z.B. Lüfterstufen in 1%-Schritten oder die Uhrzeit in Minuten- oder Stundenschritten).  Die Daten werden stets erst übernommen, wenn die Schaltfläche Enter berührt wird!
	Schaltflächen Navigation	Durch Berühren der Schaltflächen Navigation links/rechts und hoch/runter navigiert man in den Menüs, um den gewünschten Parameter in der jeweiligen Menüebene zu wählen. Sind in einem Menü mehrere Werte einstellbar (z.B. bei Datum und Uhrzeit: Tag, Monat, Jahr, Stunden, Minuten) kann man mit den Schaltflächen Navigation die einzelnen zu verstellenden Werte selektieren und dann mit + / - verändern.

Tab. 4: Bedienfunktionen und Signalisierungen TFT-Touchpanel

2.3.1 Hauptmenü Informationen

Das Hauptmenü **Informationen** ist in acht Untermenüs gegliedert. In den Untermenüs werden Information zum aktuellen Gerätestatus sowie ausgewählte Werksvoreinstellungen (z.B. Gerätetyp) visualisiert. Mit den Schaltflächen Navigation wird das jeweilige Untermenü ausgewählt und mit Enter aufgerufen.

2.3.1.1 Untermenü Aktuelle Meldung

Hier werden eine Information (z. B. Filter wechseln) oder ein Fehler (z. B. Sensorbruch) als aktuelle Meldung angezeigt. Zusätzlich zu dieser Anzeige blinkt ein gelbes Warndreieck am rechten oberen Bildschirmrand. Nur Fehlermeldungen führen generell zum Abschalten der Ventilatoren.

2.3.1.2 Untermenü Letzte Meldungen

Hier werden die letzten drei aufgetretenen Fehler mit Datum und Uhrzeit ereigniskonform registriert. Zusätzlich zu dieser Anzeige blinkt ein gelbes Warndreieck am rechten oberen Bildschirmrand.

2.3.1.3 Untermenü Lüfterstufen

Hier werden die prozentualen Einstellungen der drei Lüfterstufen 1, 2 und 3 (LS1, LS2 und LS3) sowie die voreingestellten Zeiten für Abwesend-Modus und Stoßlüftungs-Modus angezeigt.

2.3.1.4 Untermenü Aktueller Gerätestatus

Hier werden die aktuelle, geräteseitige Zulufttemperatur und Außenlufttemperatur sowie der Bypass-Status (geschlossen / offen) für Geräte mit Bypassklappe oder der Sommerlüftung-Status (inaktiv / aktiv) für Geräte ohne Bypassklappe angezeigt.

2.3.1.5 Untermenü Software-Versionen

Hier werden der Gerätetyp sowie Hard- und Softwarestände der an der Steuerung beteiligten Controller angezeigt.

2.3.1.6 Untermenü Angeschlossene Geräte

Hier werden mittels Häkchen-Symbolen dargestellt, welche Geräte tatsächlich am geräteinternen BUS angeschlossen sind und erkannt wurden.

2.3.1.7 Untermenü Filterlaufzeit

Hier werden die voreingestellte Filterlaufzeit sowie die aktuelle Filterrestlaufzeit angezeigt. Die Filterrestlaufzeit wird bei Betrieb des Lüftungsgerätes kalendertäglich heruntergezählt. Zusätzlich wird bei Überschreitung der voreingestellten Filterlaufzeit um mehr als „0“ Tage die Meldung „Filterlaufzeit um xxx Tage überschritten“ angezeigt.

2.3.1.8 Untermenü Betriebsstunden

Es werden angezeigt:

- Gesamtbetriebsstunden (Zeit, die das Gerät unter Netzspannung steht)
- Lüfter-Betriebsstunden (Zeit, die die Lüfter in Betrieb sind)

2.3.2 Hauptmenü Einstellungen

Im Hauptmenü **Einstellungen** sind Änderungen durch den Benutzer möglich, die vornehmlich der individuellen Anpassung an den eigenen Komfort dienen. Mit den Schaltflächen Navigation wird das jeweilige Untermenü ausgewählt und mit Enter aufgerufen, wobei nur Untermenüs mit rot hinterlegtem Text parametrierbar sind.





Die Einstellungen in den Untermenü werden erst übernommen, wenn die Schaltfläche Enter berührt wird!

2.3.2.1 Untermenü Lüfterstufen

Hier können mit den Schaltflächen Navigation ausgewählt und eingestellt werden:

- Lüfterstufe 1 und Lüfterstufe 3 (in 1 %-Schritten)
- Dauer der Stoßlüftung (in 5 min-Schritten)
- Lüftungsintensität für die Abwesenheit (LS1 in min/h-Schritten)

Symbol	Bezeichnung	Erklärung / Aktionen
	Schaltfläche Lüfterstufe 1 (LS1)	Mit der Schaltfläche Lüfterstufe 1 die LS1 aktivieren und mit den Schaltflächen Navigation parametrieren. Einstellbereich: 20 % < LS1 < LS2
	Schaltfläche Lüfterstufe 3 (LS3)	Mit der Schaltfläche Lüfterstufe 3 die LS3 aktivieren und mit den Schaltflächen Navigation parametrieren. Einstellbereich: LS2 < LS3 < 100 %
	Dauer Stoßlüftung	Einstellungen: 15 min ... 120 min, wobei der Luftvolumenstrom der Stoßlüftung der Lüfterstufe 3 entspricht.



Lüftungsintensität für die Dauer der Abwesenheit zum Feuchteschutz

Einstellungen: 15 min/h, 30 min/h, 45 min/h, wobei die Lüftungsintensität der aktiven Dauer des Zeitintervalls der Lüfterstufe 1 entspricht.

Tab. 5: Parametrierung Untermenü Lüfterstufen

2.3.2.2 Untermenü Filter

Hier können eingestellt / abgelesen werden:

- Filterlaufzeit in 10-Tages-Schritten
- Aktuelle Filterrestlaufzeit
- Rücksetzen Filterlaufzeit und des Zählers für Überschreiten der Filterlaufzeit

Symbol	Bezeichnung	Erklärung / Aktionen
	Dauer der Filterlaufzeit	Einstellungen: 30 d ... 180 d, mit den Schaltflächen Navigation wobei eine maximale Filterlaufzeit von 90 Tagen empfohlen wird.
	Filterrestlaufzeit	Anzeige der aktuellen Filterrestlaufzeit
	Anzeigefeld Rücksetzen Filterlaufzeit	Mit der Schaltfläche Häkchen und Enter kann die Filterlaufzeit auf den voreingestellten Wert rückgesetzt werden.

Tab. 6: Parametrierung Untermenü Filter

2.3.2.3 Untermenü Frostschutz

Hier kann der Frostschutz-Modus mit den Schaltflächen Navigation eingestellt werden:

- eco
- sicher
- Feuchte-WT (Enthalpie-Tauscher) mit eigener Frostschutzschwelle

Symbol	Bezeichnung	Erklärung / Aktionen
	Anzeigefeld Frostschutz-Modus eco	Im Modus „eco“ kann unter extremen Bedingungen ein Standard-Wärmetauscher einfrieren. Für CLIMOS nicht zutreffend!
	Anzeigefeld Frostschutz-Modus sicher	Im Modus „sicher“ wird das Einfrieren eines Standard-Wärmetauschers grundsätzlich verhindert. Für CLIMOS nicht zutreffend!
	Anzeigefeld Frostschutz-Modus Feuchte-WT	Im Modus Feuchte-WT wird das Einfrieren eines Enthalpie-Tauscher (Membran-Feuchte-Wärme-Tauscher) grundsätzlich verhindert. Für CLIMOS Standardeinstellung!

Tab. 7: Parametrierung Untermenü Frostschutz

2.3.2.4 Untermenü Automatik





Es sind zwei Betriebsarten im Automatik-Modus vorgesehen:

- Zeitautomatik
- Sensorautomatik

Die gewünschte Betriebsart des Automatik-Modus wird mit den Schaltflächen Navigation (roter Texthintergrund) und Setzen des Häkchens ausgewählt und mit Enter bestätigt.

2.3.2.4.1 Zeitautomatik

Symbol	Bezeichnung	Erklärung / Aktionen
	Schaltfläche Kalender	Durch Berühren kann ein Wochentag (Mo...So) oder eine Gruppe von Wochentagen (Mo-Fr; Sa-So) ausgewählt werden, um zeitlich Lüfterstufen zuzuordnen.
	Schaltfläche LS0	Die Lüfter stehen still.

	Schaltfläche LS1	Reduzierte Lüftung
	Schaltfläche LS2	Nennlüftung
	Schaltfläche LS3	Intensivlüftung
	Cursor	Der Cursor markiert die Zeit im ¼-Stunden-Bereich. Mit den Schaltflächen Navigation wird der Cursor über das Zeitfenster navigiert, in der die gewählte Lüfterstufe aktiv sein soll.

Tab. 8: Parametrierung Zeitautomatik

Durch Auswahl einer Gruppe von Tagen (z.B. Mo-Fr) werden die Änderungsdaten auf jeden Tag der Gruppe übertragen. Die Einstellungen für die Gruppe "Mo-Fr" sind dann also identisch der Tage "Mo", "Di"... "Fr" (bzw. Gruppe "Sa-So" identisch Tage "Sa", "So"). Um die Anlage mit tagesverschiedenen Lüfterstufen- und Zeitprofilen zu betreiben, muss das Profil des jeweiligen Tages ("Mo"... "So") geändert werden. Eventuell erneute Änderungen in den Gruppen "Mo-Fr" bzw. "Sa-So" überschreiben die zuvor getroffenen Einstellungen der einzelnen Tage wieder!



Abb. 6: Zeitautomatik Werkseinstellung, Gruppe Wochentage Mo-Fr

Lüfterstufe	Zeitfenster (Uhrzeit 0 ⁰⁰ - 24 ⁰⁰)
LS1	8 ³⁰ - 16 ⁰⁰
LS2	0 ⁰⁰ - 8 ⁰⁰ 16 ⁰⁰ - 24 ⁰⁰
LS3	8 ⁰⁰ - 8 ³⁰

Tab. 9: Zeitfenster Werkseinstellung, Gruppe Wochentage Mo-Fr

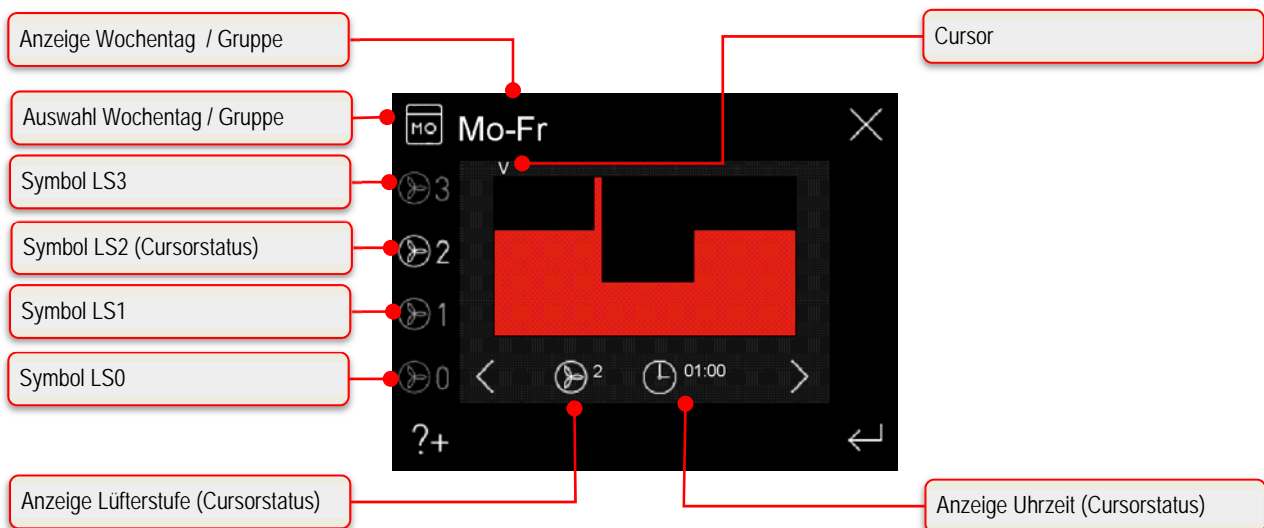

Abb. 7: Zeitautomatik Werkseinstellung, Gruppe Wochentage Sa-So

Lüfterstufe	Zeitfenster (Uhrzeit 0 ⁰⁰ - 24 ⁰⁰)
LS2	0 ⁰⁰ - 24 ⁰⁰

Tab. 10: Zeitfenster Werkseinstellung, Gruppe Wochentage Sa-So

 Die Werkseinstellung der Zeitautomatik kann nur über das Hauptmenü Setup reaktiviert werden.

Wenn im Automatik-Modus die Betriebsart „Zeitautomatik“ aktiv ist, wird auf dem Startmenü zusätzlich zum Icon Automatik-Modus die aktive Lüfterstufe (nur LS 1-3) gemäß Zeitfenster grau visualisiert.



Abb. 8: Automatik-Modus Zeitautomatik mit aktiver Lüfterstufe LS2

2.3.2.4.2 Sensorautomatik

Die Betriebsart **Sensorautomatik** des Automatik-Modus setzt den Anschluss eines externen Luftgüte- / CO₂- oder Feuchtesensoren an die Steuerung des Lüftungsgerätes voraus. Das Analogsignal des Sensors wird als Steuersignal für die Lüfterdrehzahl des Lüftungsgerätes interpretiert. Bei der Applikation mehrerer Sensoren in einer Lüftungsanlage wird das Ausgangssignal eines Maximalwertmoduls zur Steuerung des Lüftungsgerätes genutzt.

Zunächst wird mit den Schaltflächen Navigation (roter Text hintergrund) und Setzen des Häkchens ausgewählt, ob der Sensor über einen Strom- oder Spannungsausgang (Strom: 4...20 mA, Spannung: 0...10 V) verfügt, und mit Enter bestätigt. Anschließend werden der untere Punkt (Kennlinien-Startwert p1) und der obere Punkt (Kennlinien-Endwert p2) einer dazwischen als linear angenommenen Kennlinie für die Lüfterdrehzahl zwischen 17 % und 100 % parametrieren. Mit den Schaltflächen Navigation können die zu parametrierenden Kenngrößen (roter Text hintergrund) ausgewählt und mit den Schaltflächen + / - die Werte eingestellt werden.

Symbol	Bezeichnung	Ausgangssignal Sensor	
		0 ... 10 V Kennlinie	4 ... 20 mA Kennlinie
p1	Kennlinien-Startwert	$U_{min} (V) \triangleq n_{min} (\%)$	$I_{min} (mA) \triangleq n_{min} (\%)$
p2	Kennlinien-Endwert	$U_{max} (V) \triangleq n_{max} (\%)$	$I_{max} (mA) \triangleq n_{max} (\%)$

U-n- Kennliniendiagramm

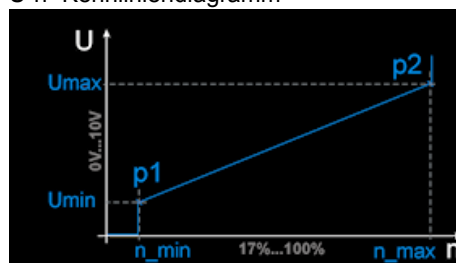

I-n- Kennliniendiagramm

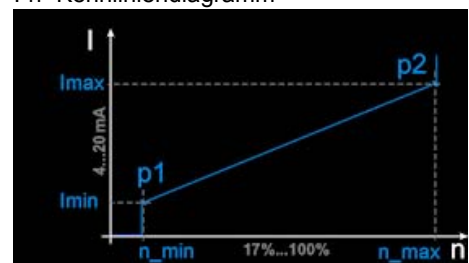

Tab. 11: Parametrierung Sensorautomatik

Plausibilitätsprüfung für Sensoren mit Stromausgang:

- Betrifft Eingänge AI1 am Master-Controller (Konfiguration als 4...20 mA Eingang)
- Fehlermeldung, wenn am Eingang länger als 1 s ein Wert von 0...3 mA anliegt
- Rücksetzung des Fehlers, wenn $I > 3,5 \text{ mA}$ für mindestens 1 s

2.3.2.5 Untermenü Datum/Uhrzeit

In diesem Menü werden das Datum und die Uhrzeit eingestellt. Mit den Schaltflächen Navigation können die zu parametrierenden Kenngrößen (roter Texthintergrund) ausgewählt und mit den Schaltflächen + / - die Werte eingestellt werden.



2.3.2.6 Untermenü Sprachauswahl

In diesem Menü kann die Ländersprache für das TFT-Touchpanel mit den Schaltflächen Navigation ausgewählt werden.

2.3.2.7 Untermenü Bildschirm-Abdunkelung

In diesem Menü können eine individuelle Bildschirmhelligkeit und die Zeitdauer bis Eintritt der Abdunkelung nach Nicht-Bedienung mit den Schaltflächen Navigation eingestellt werden.



- Dauer bis zur Abdunkelung in 1 min-Schritten
- Abdunkelung in 5 %-Schritten

Symbol	Bezeichnung	Erklärung / Aktionen
	Dauer bis zur Abdunkelung	Einstellungen: 1 min ...10 min, bis Aktivierung der Abdunkelung nach letzter Bedienung des TFT-Touchpanels
	Grad der Abdunkelung	Einstellungen: 5 % ...95 %, bezogen auf die Grundhelligkeit bei aktiven Bildschirm
	Schaltfläche Glühbirne	Mit dieser Schaltfläche kann die eingestellte Abdunkelung getestet werden. Der Bildschirm wird für 5 Sekunden gemäß Einstellung abgedunkelt.

Tab. 12: Parametrierung Sensorautomatik

2.3.2.8 Untermenü Tastensperre

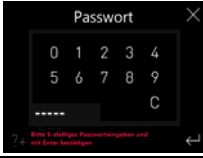
Die Bedienoberfläche des TFT-Touchpanel kann mit einer passwortgeschützten Tastensperre deaktiviert werden.

Symbol	Bezeichnung	Erklärung / Aktionen
	Passwortabfrage	Eingabe des Passwortes <11111> und mit Enter bestätigen. Auf dem Touchpad wird als aktueller Status „Tastensperre“ angezeigt.
	Schaltfläche Tastensperre deaktivieren	Nach Berühren der Schaltfläche erfolgt die Passwortabfrage zur Deaktivierung der Tastensperre. Eingabe des Passwortes <11111> und mit Enter bestätigen.

Tab. 13: Aktivierung / Deaktivierung Tastensperre

2.3.2.9 Untermenü Sommerlüftung ohne Bypass

Die Sommerlüftung ohne Bypass dient in Lüftungsanlagen mit Geräten ohne Bypass-Klappe zur freien Kühlung. Bei Aktivierung wird der Fortluftventilator abgeschaltet und somit eine Wärmeübertragung der Abluft auf die Zuluft vermieden. Um die Temperaturbedingungen auf Plausibilität zu prüfen, wird der Fortluftventilator für 2 min je Stunde in der aktuell aktiven Lüfterstufe zugeschaltet.

In diesem Menü wird angezeigt, ob eine Sommerlüftung ohne Bypass möglich ist. Der Betriebsmodus Sommerlüftung ohne Bypass kann freigegeben oder nicht freigegeben werden. Die Freigabe der Sommerlüftungsfunktion wird mit den Schaltflächen Navigation (roter Texthintergrund) und Setzen des Häkchens ausgewählt und mit Enter bestätigt. Es kann weiterhin die Temperatur-Schwelle für das Aktivieren der Sommerlüftungsfunktion mit Schaltflächen Navigation (roter Texthintergrund) ausgewählt und mit den Schaltflächen + / - eingestellt werden. Bei Auslösen des Stoßlüftungs-Modus während der aktiven Phase wird die Sommerlüftung für die Zeit der Stoßlüftungsdauer unterbrochen.

Kürzel	Bezeichnung	Erklärung / Aktionen
t_som	Temperatur-Schwelle Sommerlüftung	Einstellbereich Temperatur-Schwelle: 20 °C...30 °C Die Sommerlüftung ist aktiv, wenn die Ablufttemperatur die eingestellte Temperatur-Schwelle überschreitet, und die geräteseitige Außenlufttemperatur kleiner als die geräteseitige Ablufttemperatur ist. Zusätzlich muss die geräteseitige Außenlufttemperatur größer als der eingestellte Grenzwert der Außenlufttemperatur sein.

Tab. 14: Parametrierung Temperatur-Schwelle Sommerlüftung ohne Bypass



Zur Vermeidung von Zegerscheinungen durch eine zu niedrige Zulufttemperatur bleibt die Sommerlüftung unterhalb einer Außenluftgrenztemperatur inaktiv. Der Grenzwert der minimalen Außenlufttemperatur kann im Hauptmenü Setup zwischen 12 °C ... 20 °C eingestellt werden (Werkseinstellung: 13 °C).

2.3.2.10 Untermenü Nachheizung

In diesem Menü wird ein optional vorhandenes Nachheizmodul (Elektroheizregister oder Warmwasser-Heizregister) angezeigt. Die Funktion der Nachheizung kann aktiviert oder deaktiviert werden. Die Freigabe Nachheizen wird mit den Schaltflächen Navigation (roter Texthintergrund) und Setzen des Häkchens ausgewählt und mit Enter bestätigt.

2.3.2.11 Untermenü EWT-Klappe

In diesem Menü wird eine optional vorhandene EWT-Klappe (Erd-Wärme-Tauscher-Klappe) angezeigt. Die Funktion der EWT-Klappe kann aktiviert oder deaktiviert werden. Die Freigabe EWT-Klappe wird mit den Schaltflächen Navigation (roter Texthintergrund) und Setzen des Häkchens ausgewählt und mit Enter bestätigt. Es können weiterhin die Temperatur-Schwellen für das Umschalten der EWT-Klappe mit den Schaltflächen Navigation (roter Texthintergrund) ausgewählt und mit den Schaltflächen + / - eingestellt werden.

Kürzel	Bezeichnung	Erklärung / Aktionen
t_aut_max	Maximale Außentemperatur	Einstellbereich obere Schwelle: 15 °C...30 °C Liegt die Außentemperatur oberhalb des eingestellten Schwellwertes öffnet die EWT-Klappe den Außenluftstrang zur Kühlung der Außenluft. → Kühlfunktion
t_aut_min	Minimale Außentemperatur	Einstellbereich untere Schwelle: -10 °C...14,5 °C Liegt die Außentemperatur unterhalb des eingestellten Schwellwertes öffnet die EWT-Klappe den Außenluftstrang zum Erwärmen der Außenluft. → Frostschutzfunktion

Tab. 15: Parametrierung Temperatur-Schwellen EWT-Klappe

2.3.2.12 Untermenü Kühlung Sole-Defroster



Nur für Geräteversion CLIMOS F 200 Basic ohne integrierten Defroster!

In diesem Menü wird ein optional vorhandener Sole-Defroster angezeigt. Die Kühlfunktion des Sole-Defrosters kann aktiviert oder deaktiviert werden. Die Freigabe des Sole-Defroster wird mit den Schaltflächen Navigation (roter Texthintergrund) und Setzen des Häkchens ausgewählt und mit Enter bestätigt. Es kann weiterhin die Temperatur-Schwelle für die Kühlfunktion mit den Schaltflächen Navigation (roter Texthintergrund) ausgewählt und mit den Schaltflächen + / - eingestellt werden.

Kürzel	Bezeichnung	Erklärung / Aktionen
t_sol	Kühltemperatur	Einstellbereich: 15 °C...30 °C Liegt die Außentemperatur oberhalb des eingestellten Schwellwertes wird der Sole-Defroster zur Kühlung der Außenluft aktiviert. → Kühlfunktion

Tab. 16: Parametrierung Temperatur-Schwelle Sole-Defroster

2.3.3 Stoßlüftungs-Modus mit externem Stoßlüftungsaktor

Stoßlüftungsaktoren, wie z.B. Taster oder Schwellwertschalter (Hygrostat), werden zumeist in Ablufträumen wie Bädern, WC oder Küche montiert, um Vorort in diesen Räumen eine zeitlich begrenzte Maximallüftung zu schnellen Abfuhr von erhöhter Feuchtigkeit und Gerüchen zu aktivieren.

Bei Betätigung dieses Steuerungsmoduls werden die für den Stoßlüftungs-Modus mit LED-Bedienteil bzw. TFT-Touchpanel beschriebenen Funktionseigenschaften und Visualisierungen generiert. Der Stoßlüftungs-Modus wird bei jeder Aktivierung erneut gestartet und unterbricht für die eingestellte Dauer den aktuellen Betriebs-Modus. Danach wechselt das Gerät wieder in den vorher aktiven Betriebs-Modus zurück. Ein manueller Wechsel des Betriebs-Modus mittels angeschlossener Bedieneinheiten stoppt die Stoßlüftungsfunktion.

2.4 Pflege durch den Betreiber

Die Wartung des Lüftungsgerätes und der -anlage für den Betreiber beschränkt sich darauf, periodisch die Filter zu wechseln und die Zu- und Abluftventile zu reinigen. Eine Filterkontrolle soll alle 3 Monate durchgeführt werden. Ein Filterwechsel soll bei Bedarf, jedoch spätestens alle 6 Monate, vorgenommen werden.

Kontrollieren Sie in diesem Zusammenhang auch weitere in der Lüftungsanlage vorhandene Filter und wechseln Sie diese bei Bedarf aus. Ein Austausch oder eine Reinigung der Filtermatten an den Abluftventilen (z.B. Bad, Küche, WC) sollte alle 2 - 3 Monate oder bei Prüfung des Verschmutzungs-grades nach eigenem Ermessen erfolgen.



Werden die Wartungsarbeiten nicht regelmäßig durchgeführt, beeinträchtigt dies langfristig gesehen die Funktionsweise der Komfortlüftung!

2.4.1 Gerätefilter ersetzen



Die Anlage darf nicht ohne Filter betrieben werden. Bei Filterwechsel- und Wartungsarbeiten muss das Lüftungsgerät ausgeschaltet sein!

Im CLIMOS sind zwei hochwertige Originalfilter des Herstellers eingebaut. Die Filter im CLIMOS sind nach der entsprechenden Meldung der Bedieneinheit oder nach Visualisierung eines programmierten, digitalen Ausgangssignals zu kontrollieren. Gehen Sie dabei wie folgt vor:

1. Versetzen Sie das Gerät in den Standby-Modus oder trennen Sie es vom Netzanschluss.
2. Ziehen Sie, falls vorhanden, die rote Design-Filterabdeckung **A** aus der Halterung des Gehäusedeckels.



Abb. 9: Herausziehen der Design-Filterabdeckung

3. Greifen Sie mit dem Finger in die Griffmulde **B** des Filterfaches und ziehen Sie die EPP-Filterabdeckung aus dem EPP-Gehäuse.



Möglicherweise sitzen beim erstmaligen Filterwechsel die EPP-Filterabdeckungen sehr fest. Mithilfe eines stumpfen Gegenstandes (z.B. der Griff eines Löffels) lässt sich die EPP-Filterabdeckung im Bereich der Griffmulde aushebeln.

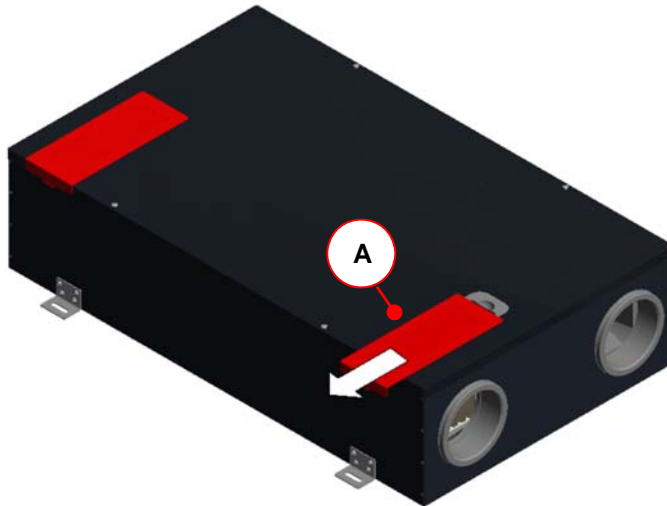

Abb. 10: Griffmulde Filterfach

4. Entnehmen Sie die EPP-Filterabdeckung **C**.

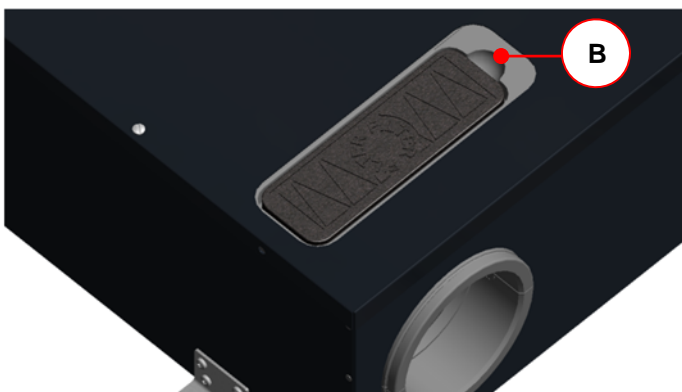

Abb. 11: Entnahme EPP-Filterabdeckung

5. Ziehen Sie den Filter **D** am Zugband fassend aus dem Filterfach.

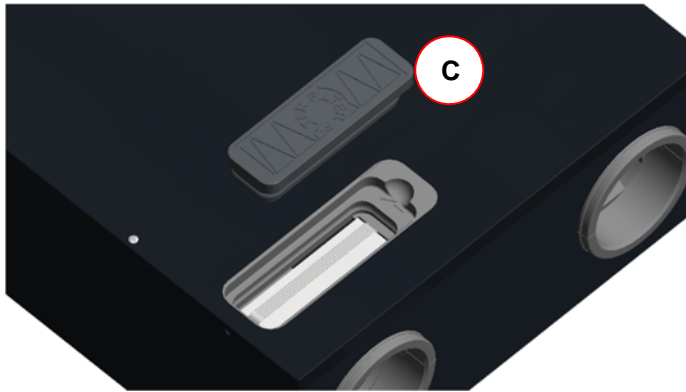

Abb. 12: Entnahme Filter

6. Setzen Sie den neuen Filter ein.



Der Pfeil E auf dem Filterrahmen und der im EPP-Filterfach eingeprägte Pfeil F (neben der Griffmulde) müssen in die gleiche Richtung zeigen!

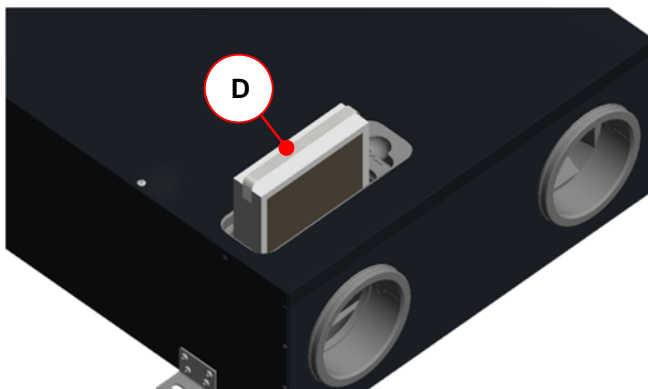

Abb. 13: Einsetzen des neuen Filters



Filter der Filterklasse ISO ePM1 \geq 60 % (F7) sind je nach Gerätetyp gemäß Typenschild in das Filterfach des Außenluftanschlusses einzusetzen! Der Außenluftanschluss ist mit dem Symbol



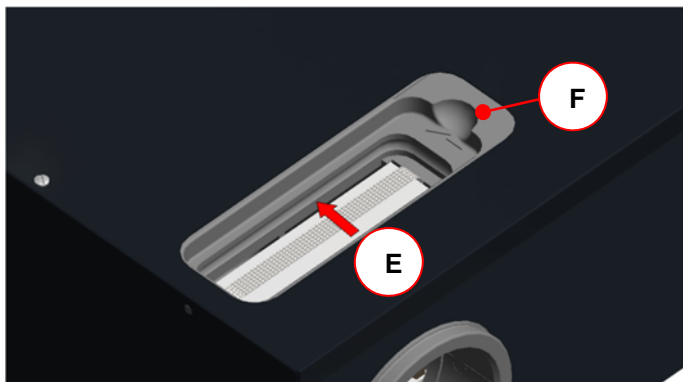

auf dem Aufkleber Luftanschlüsse gekennzeichnet.

7. Verschließen Sie alle Filterdeckungen in umgekehrter Reihenfolge.
8. Verfahren Sie in gleicher Weise für den anderen Gerätefilter.
9. Stellen Sie die Netzverbindung wieder her.

2.4.2 Rücksetzen der Filterlaufzeit







Nach erfolgtem Filterwechsel ist der Zähler für die Filterlaufzeit zurück zu setzen. Das Rücksetzen der Filterlaufzeit kann mit der jeweils angeschlossenen Bedieneinheit oder mit einem digitalen Eingangssignal (mit PC-Software als Sonderlösung programmierbar) vorgenommen werden.

2.4.2.1 Reset Filterlaufzeit mit LED-Bedienteil

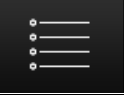
Symbol	Bezeichnung	Erklärung / Aktionen
	LED 10 Signalisierung Filterlaufzeit	Bei Aufleuchten der LED 10 ist die Filterlaufzeit abgelaufen und eine Filterkontrolle durchzuführen.
	Taste Reset Filterlaufzeit	Durch Drücken dieser Taste über mindestens 3 s wird die Filterlaufzeit zurückgesetzt. Die LED 10 erlischt. Der Zähler startet die eingestellte Filterlaufzeit.

Tab. 17: Reset Filterlaufzeit mit LED-Bedienteil

2.4.2.2 Reset Filterlaufzeit mit TFT-Touchpanel

Symbol	Bezeichnung	Erklärung / Aktionen
	Signalisierung Filterlaufzeit abgelaufen	Bei Erscheinen des Symbols ist die Filterlaufzeit abgelaufen und eine Filterkontrolle durchzuführen.
	Schaltfläche Menü-Modus	Durch Berühren der Schaltfläche Menü-Modus gelangen Sie in die Hauptmenüs.
	Schaltflächen Navigation	Mit Berühren der Schaltflächen Navigation das Hauptmenü Einstellungen anwählen und mit der Schaltfläche Enter bestätigen.
	Schaltflächen Navigation	Mit Berühren der Schaltflächen Navigation das Untermenü Filter anwählen und mit der Schaltfläche Enter bestätigen.
	Schaltfläche Häkchen	Durch Berühren der Schaltfläche Häkchen wird das Rücksetzen der Filterlaufzeit ausgewählt
	Schaltfläche Enter	Mit Berühren der Schaltfläche Enter bestätigen
	Schaltfläche Abbruch / zurück	Mit Berühren der Schaltfläche Abbruch / zurück die Menüebenen bis Erscheinen des Startmenüs verlassen.

Tab. 18: Schrittfolge Reset Filterlaufzeit mit TFT-Touchpanel



Die durchgeführten Wartungsarbeiten in der Checkliste A dokumentieren!

2.4.3 Was tun im Falle einer Störung?

Setzen Sie sich im Falle einer Störung mit dem Installateur in Verbindung. Notieren Sie die Fehleranzeige bzw. den Störungscode des verwendeten Bedienteiles. Notieren Sie auch den Typ Ihres CLIMOS, siehe dazu das Typenschild an der Seite des Gerätes.

Die Netzverbindung muss immer vorhanden sein, sofern das CLIMOS nicht aufgrund einer ernsthaften Störung, Wartungsarbeiten aus einem anderen zwingenden Grund außer Betrieb gesetzt werden muss.



Sobald eine Netztrennung erfolgt, wird die Wohnung nicht mehr mechanisch belüftet. Dadurch können Feuchtigkeits- und Schimmelp Probleme in der Wohnung auftreten. Das langfristige Ausschalten des CLIMOS ist also zu vermeiden!

Gemäß DIN 1946-6 ist die Lüftungsanlage dauerhaft in Betrieb zu belassen, ausgenommen Zeiten für Wartungs- und Reparaturarbeiten. Für die Dauer der Abwesenheit sollte die Anlage in der niedrigsten Lüfterstufe oder im Abwesend-Modus betrieben werden!

2.5 Entsorgung

Besprechen Sie mit Ihrem Lieferanten, was Sie am Ende des Lebenszyklus mit Ihrem CLIMOS tun sollen. Können Sie das CLIMOS nicht zurückbringen, deponieren Sie ihn nicht im normalen Hausmüll, sondern erkundigen Sie sich bei Ihrer Gemeinde nach Möglichkeiten für die Wiederverwendung von Komponenten oder die umweltfreundliche Verarbeitung der Materialien.

3 Hinweise für die Fachkräfte

3.1 Prinzipielle Anlagenkonfiguration

LEGENDE:

T1 Sensor - geräteinterner Temperatursensor
T2 Sensor - geräteinterner Temperatursensor
T3 Sensor - geräteinterner Temperatursensor
T4 Sensor - geräteinterner Temperatursensor
T5 Sensor Außentemperatur
T6 Sensor Sole-Defroster
T7 Sensor Nachheizregistertemperatur
T8 Sensor Raumtemperaturthermostat
 t_{aut} Außentemperatur
 t_{zul} Zulufttemperatur
 t_{abl} Ablufttemperatur
 t_{fol} Fortlufttemperatur
 t_{sol} Eintrittstemperatur Sole-Defroster
 t_{nhz} Austrittstemperatur Nachheizregister
 t_{rth} Temperatur am Raumthermostat



Abb. 14: Allgemeines Anlagenschema mit WRG CLIMOS F 200 Comfort - Serie



Die prinzipielle Anlagenkonfiguration trägt allgemeingültigen Charakter und stellt nicht das Anlagenschema der projektbezogenen Lüftungsanlage dar! Sie dient der Darstellung der anlagentechnischen Systemanordnung für Sensoren und Lüftungskomponenten.

3.2 Installationsvoraussetzungen

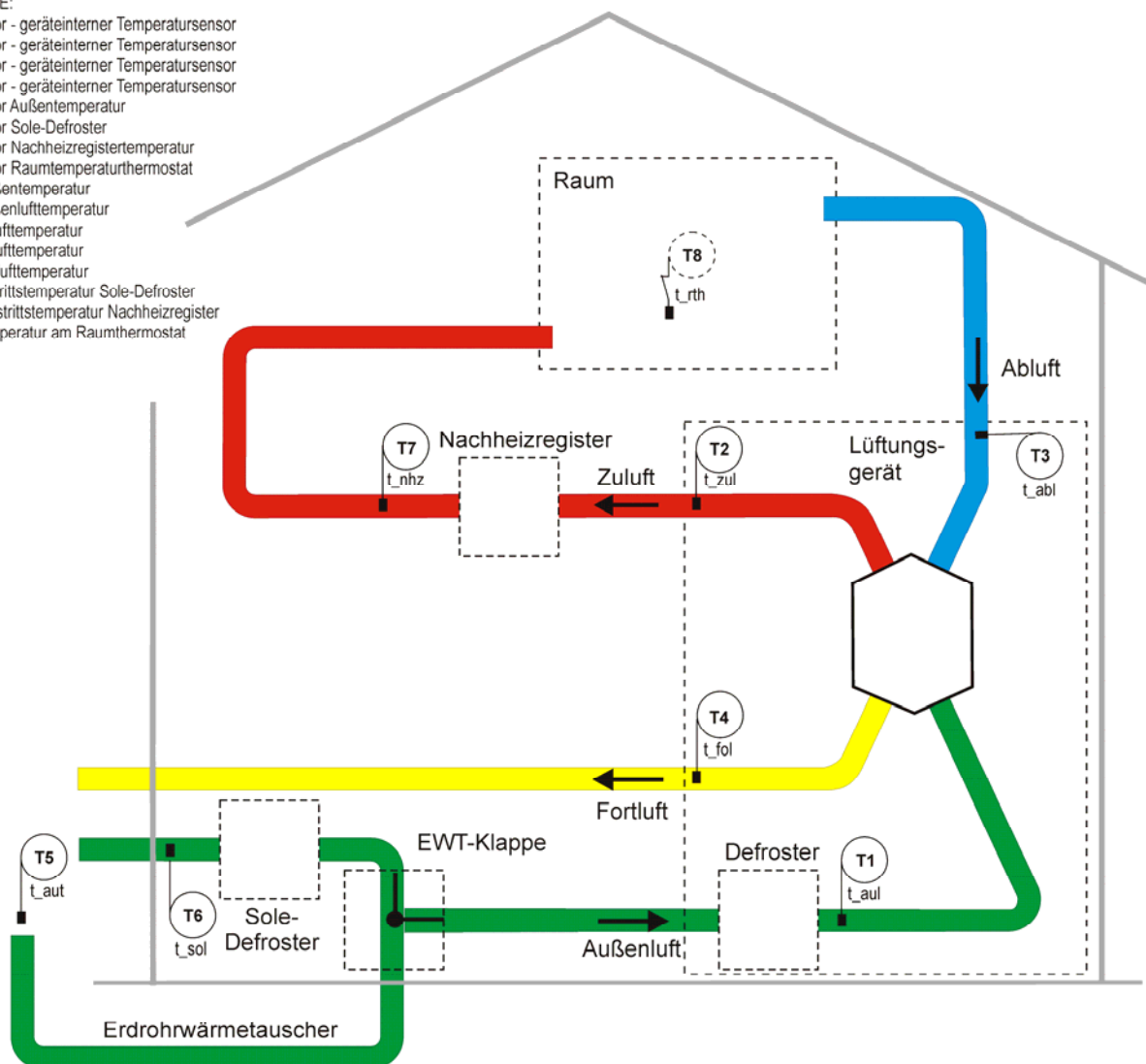
Es sind folgende Voraussetzungen für eine ordnungsgemäße Installation zu gewährleisten:

- Montage gemäß den allgemeinen und vor Ort gültigen Sicherheits- und Installationsvorschriften von u. a. Elektrizitäts- und Wasserwerk sowie gemäß den Vorschriften dieser Betriebsanleitung
- Frostfreier Raum im Innenbereich
- Spannungsversorgung 230 VAC, 50-60 Hz
- Ausreichend Platz für Luftanschlüsse und Wartungsarbeiten

3.2.1 Transport und Verpackung

Gehen Sie beim Transport und Auspacken des CLIMOS vorsichtig vor.



Die Verpackung des Gerätes darf erst unmittelbar vor der Montage entfernt werden! Vor und während Montageunterbrechungen sind die Luftleitungsanschlüsse mit den Verschlusskappen der Luftanschlusstutzen gegen Eindringen von Baustaub und Feuchtigkeit zu schützen!

3.2.2 Kontrolle des Lieferumfangs

Sollten Sie Schäden oder Unvollständigkeiten am gelieferten Produkt feststellen, setzen Sie sich unverzüglich mit dem Lieferanten in Verbindung. Zum Lieferumfang gehören:

- WRG CLIMOS, kontrollieren Sie auf dem Typenschild, ob es sich um die richtige Geräteversion (Basic / Comfort) und Bauform rechts (Typ A) / links (Typ B) handelt
- 230 V Netzkabel mit Kaltgerätesteckverbindung, 2 m lang
- CAT5-Netzkabel, 1,5 m lang
- Adapterplatine
- Gehäuse Adapterplatine aus durchsichtigem Kunststoff
- Bedieneinheit(en); Typ und Anzahl von Bestellung abhängig
- 4 Stück Montagewinkel inklusive 16 Stück Kreuzschlitzschrauben
- Originalbetriebsanleitung
- Produktetiketten mit Energieeffizienzlabel
- Set Design-Filterabdeckungen (optional)

3.3 Montage

Für das CLIMOS sind die in Abb. 15 nicht maßstäblich dargestellten Abstände zu angrenzenden Flächen einzuhalten. Die Oberflächen dürfen aus brennbaren Materialien bestehen:



Abb. 15: Abstände in mm zu angrenzenden Flächen

Für das CLIMOS sind folgende Einbaulagen möglich:

- Deckenhängend oder liegend (waagrecht)
- Wandhängend (waagrecht oder senkrecht)
- Wandschräge (waagrecht oder senkrecht)

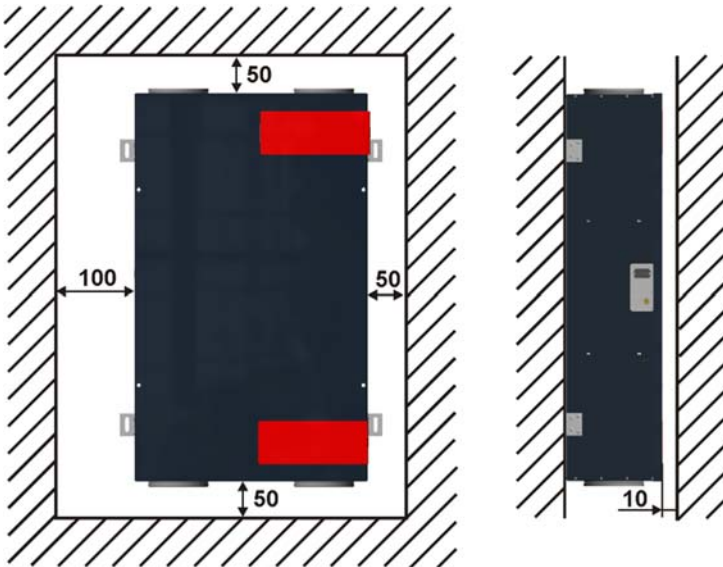
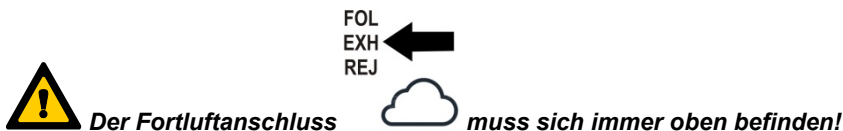

3.3.1 Montagevorbereitungen

Befestigen Sie zunächst an den Längsseiten des CLIMOS je 2 Stück der mitgelieferten Montagewinkel mit je 4 Kreuzschlitzschrauben.



Abb. 16: Anbringen der Montagewinkel

Überprüfen Sie vorab die erforderliche Tragfähigkeit der jeweiligen Befestigungsfläche (Eigengewicht des CLIMOS beträgt ca. 30 kg) und die sichere Befestigungsmöglichkeit mittels der Montagewinkel. Wird die Befestigung an einer Holz- oder Leichtbaukonstruktion vorgenommen, empfehlen wir die Zwischengabe einer schwingungsdämpfenden Distanzscheibe je Montagewinkel.

3.3.2 Einbaulage deckenhängend

Bei der Einbaulage deckenhängend erfolgt die Montage waagrecht an der Deckenfläche in den Langlöchern (38x10 mm) der 4 Montagewinkel mit geeigneten Befestigungselementen je nach Deckenkonstruktion. Sollte das CLIMOS in einer Zwischendecke montiert werden, empfehlen wir den Verbau der produktbezogenen Trockenbau-Revisionsklappe in der abgehängten Decke. Der Abstand zwischen Unterkante Rohdecke zu Unterkante Trockenbau-Revisionsklappe beträgt mindestens 270 mm. Das Lüftungsgerät wird in diesem Fall zentrisch im Öffnungsbereich dieser Wartungsklappe an der Rohdecke befestigt.

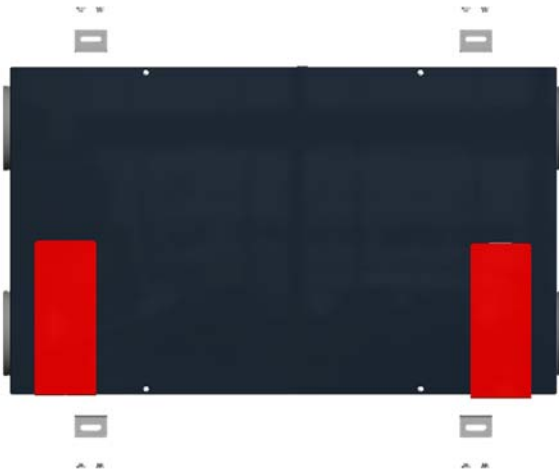

Abb. 17: Einbaulage deckenhängend

3.3.3 Einbaulage liegend

Bei der Einbaulage liegend erfolgt die Montage waagrecht auf der Bodenfläche in den Langlöchern (38x10 mm) der 4 Montagewinkel mit geeigneten Befestigungselementen je nach Bodenkonstruktion.



Abb. 18: Einbaulage liegend

3.3.4 Einbaulage wandhängend waagrecht

Bei der Einbaulage wandhängend waagrecht erfolgt die Montage waagrecht an der Wandfläche in den Langlöchern (38x10 mm) der 4 Montagewinkel mit geeigneten Befestigungselementen je nach Wandkonstruktion.

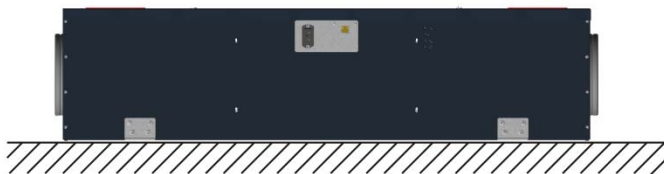

Der Fortluftanschluss für die Bauformen Typ A oder Typ B muss sich immer oben befinden!



Abb. 19: Einbaulage wandhängend waagrecht

3.3.5 Einbaulage wandhängend senkrecht

Bei der Einbaulage wandhängend senkrecht erfolgt die Montage senkrecht an der Wandfläche in den Langlöchern (38x10 mm) der 4 Montagewinkel mit geeigneten Befestigungselementen je nach Wandkonstruktion.

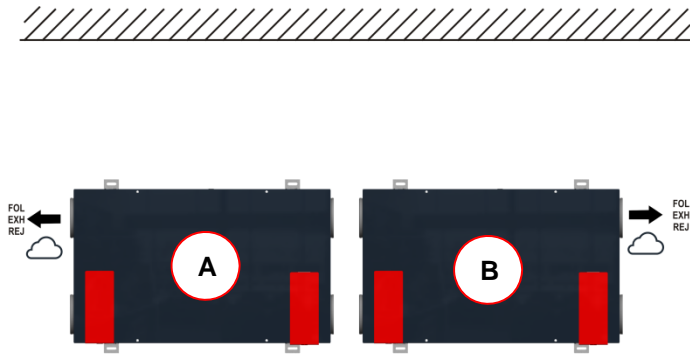

Der Fortluftanschluss für die Bauformen Typ A oder Typ B muss sich immer oben befinden!



Abb. 20: Einbaulage wandhängend senkrecht

3.3.6 Einbaulage Wandschräge waagrecht

Bei der Einbaulage Wandschräge waagrecht erfolgt die Montage waagrecht an der geeigneten Wandfläche in den Langlöchern (38x10 mm) der 4 Montagewinkel mit geeigneten Befestigungselementen je nach Wandkonstruktion.

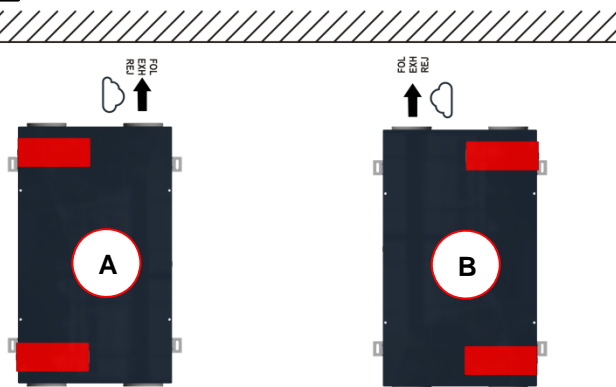

Der Fortluftanschluss für die Bauformen Typ A oder Typ B muss sich immer oben befinden!



Abb. 21: Einbaulage Wandschräge waagrecht

3.3.7 Einbaulage Wandschräge senkrecht

Bei der Einbaulage Wandschräge senkrecht erfolgt die Montage senkrecht an der geeigneten Wandfläche in den Langlöchern (38x10 mm) der 4 Montagewinkel mit geeigneten Befestigungselementen je nach Wandkonstruktion.

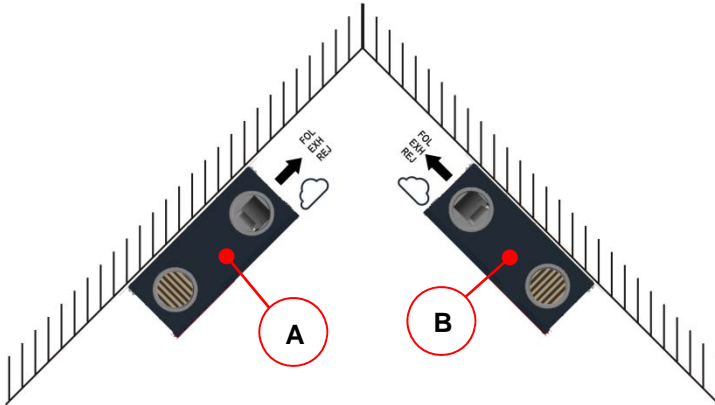

Der Fortluftanschluss für die Bauformen Typ A oder Typ B muss sich immer oben befinden!



Abb. 22: Einbaulage Wandschräge senkrecht

3.3.8 Anschluss der Luftleitungen

Bei der Montage der Luftleitungen sind folgende Punkte zu beachten:

- Montieren Sie die Luftleitungsarten der Lüftungsanlage an die Anschlussstutzen entsprechend der vorliegenden Bauform **R (rechts - Typ A) / L (links - Typ B)** an (siehe Aufkleber Luftanschlüsse neben Typenschild)

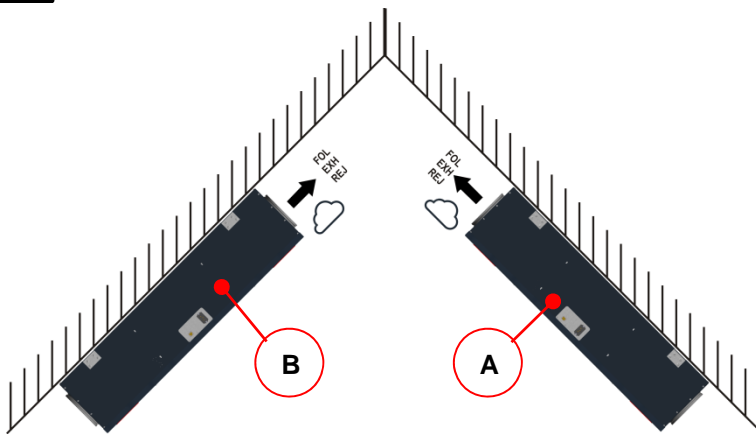

Abb. 23: Anordnung Luftanschlüsse je nach Bauform R (rechts - Typ A) / L (links - Typ B)

- Entfernen Sie die Verschlusskappen der Luftanschlussstutzen
- Verwenden Sie Luftleitungsmaterial mit möglichst geringem Luftwiderstand, und verbinden Sie die lufttechnischen Komponente untereinander luftdicht
- Die Anschlussstutzen des Gerätes sind aus EPP und besitzen ein Muffenmaß DN 125
- Außenluft- und Fortluftleitungen müssen dampfdiffusionsdicht isoliert werden. Damit wird die Kondensatbildung an der Außenseite der Luftleitungen verhindert

- Wenn sich bei der Verlegung der Fortluftleitung vom Fortluft-Stutzen des Gerätes bis zum Fortluftauslass ein Tiefpunkt nicht vermeiden lässt, ist dort ein Anschluss zur Kondensatableitung vorzusehen, da die Fortluft bei kalten Außentemperaturen mit Wasserdampf gesättigt ist und sich an der Innenwandung der Leitung Tröpfchen abscheiden können
- Eine geradlinige Rohrleitungsführung der Fortluft vom Geräteanschlussstutzen bis zur Dachhaube ist zu vermeiden, da beim Abtauen möglicher Eisbildungen diese auf die Schaufeln des Fortluftventilators fallen und zu Beschädigungen derselben führen können

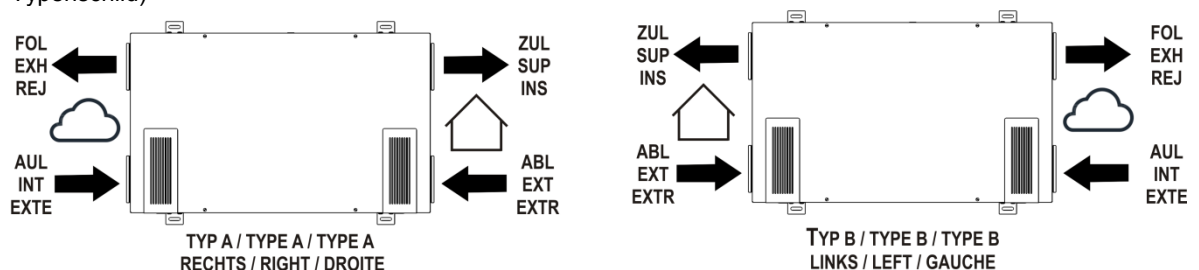

Abb. 24: Anordnung Entwässerung der Außen- und Fortluftleitung

- Wird am Fortluft-Stutzen ein Schalldämpfer vorgesehen, muss dieser mit einem Bogen nach oben geführt werden, um ihn vor Durchnässung von zurücklaufendem Kondensat aus der Fortluftleitung zu schützen
- Bei Fortluftführung über Dach muss diese mit einer doppelwandigen oder isolierten Dachdurchführung versehen werden. Damit wird die Kondensatbildung zwischen der Dachschalung verhindert
- Wir empfehlen für die Zu- und Abluftkanäle eine thermische und dampfdichte Isolierung, um unnötige Temperaturverluste sowohl im Sommer als auch im Winter zu vermeiden

3.4 Elektrische Anschlüsse

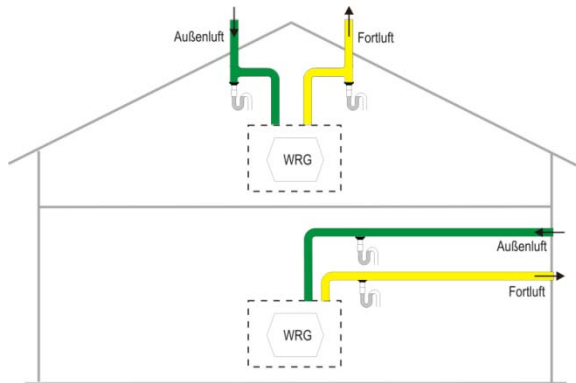

Elektrische Anschlüsse sind gemäß den landesspezifisch geltenden Normen und nur von Fachpersonal auszuführen!

Der elektrische Netzanschluss des CLIMOS erfolgt über die 3-polige Kaltgerätesteckerverbindung **A** mit dem Netzkabel. An die RJ45-Buchse **B** wird das CAT5-Netzwerkkabel angeschlossen. Beide Steckverbindungen befinden sich auf der Gehäusesseite des Typenschildes. Analoge und digitale Ein- / Ausgabesignale von Sensoren (z. B. Raumluftqualitätssensoren) oder Aktoren (z. B. Stoßlüftungstaster) werden an die betreffenden Klemmstellen des im Steuerungsgehäuse befindlichen Master-Controller angeschlossen. Je nach Bedarf sind die im Gehäuseblech vorgestanzten Kabeldurchführungen **C** auszubrechen und die Kabel der Sensoren / Aktoren durch Kabelverschraubungen M16 zu führen.



Abb. 25: Gehäusesseite der elektrischen Anschlüsse

Position	Bezeichnung
A	3-poliger Kaltgerätestecker
B	RJ45-Buchse
C	Vorgestanzte Kabeldurchführung (2x) für Kabelverschraubung M16
3.9.5	Schaltplan CLIMOS Basic - Serie
3.9.6	Schaltplan CLIMOS Comfort - Serie
3.9.7	Klemmplan Master-Controller

Tab. 19: Übersicht der elektrischen Anschlüsse

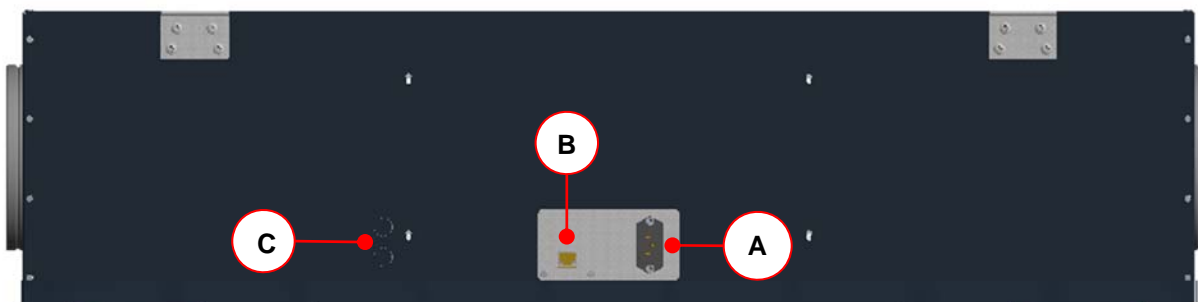

Die RJ45-Steckverbindungen dienen ausschließlich dem systeminternen RS485-BUS! Jede andere Verwendung führt zur Beschädigung der Steuerungs- und Bedienmodule!

3.4.1 Anschluss Adapterplatine

Die Adapterplatine mit der 2-fach RJ45-Steckverbindung und der 5-poligen Schraubklemme X1 dient zur Kommunikation der Module via internen RS485-BUS. Das CAT5-Netzwerkkabel stellt die interne Verbindung zwischen der RJ45-Buchse des CLIMOS und einer der beiden RJ45-Buchsen der Adapterplatine her.



Abb. 26: Adapterplatine



Abb. 27: Gehäuse für Adapterplatine

An die 5-polige Schraubklemme X1 der Adapterplatine wird ein geschirmtes 4-adriges Kabel angeschlossen, das die Adapterplatine mit der 5-poligen Schraubklemme der Anschlussplatine der Bedieneinheit verbindet. Die Adapterplatine ist zum Schutz vor Fehlerspannung, Kurzschluss und Staub im Gehäuse aus durchsichtigem Kunststoff zu montieren. Die an die Adapterplatine angeschlossenen Kabel sind in die Kabelmulden des Gehäuses zu legen und werden mittels des 3-fachen Klickverschlusses des Klappdeckels fixiert. Empfohlen wird die Verwendung eines Kabels vom Typ J-Y(ST)Y 2x2x0,6 LG Innenkabel mit einer Farbkodierung nach VDE0815.

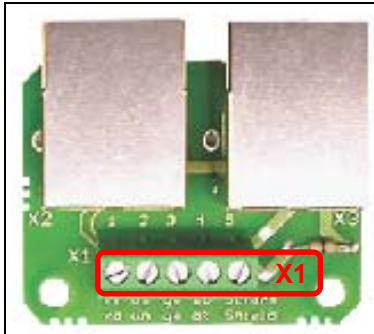
Klemme X1 (Adapterplatine / Bedieneinheit)	Ader	Signal
X1.1	rot	24P
X1.2	weiß	RX
X1.3	gelb	TX
X1.4	schwarz	GND
X1.5	alufarben	Schirm

Tab. 20: Klemmenbelegung für Klemme X1 Adapterplatine und Klemme X1 Bedieneinheit

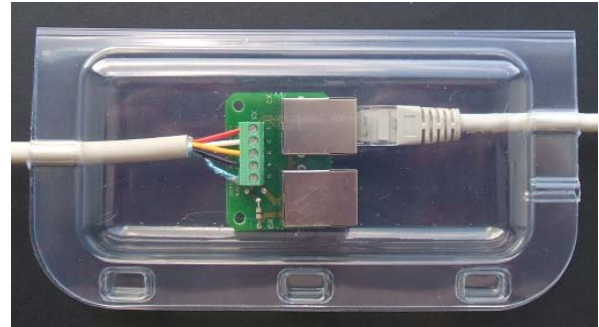
3.4.2 Anschluss TFT-Touchpanel

An die Klemme X1 der Anschlussplatine ist das Kabel Typ J-Y(ST)Y 2x2x0,6 gemäß Tab. 20 anzuschließen. Das Bandkabel verbindet die Anschlussplatine mit der Platine des TFT-Touchpanel.



Abb. 28: Anschlussplatine mit Klemme X1 auf UP-Tragplatte; Bandkabel der Anschlussplatine; Platine TFT-Touchpanel (von links nach rechts)



Die polungssicheren Stecker des Bandkabels sind vorsichtig in die Buchsen der jeweiligen Platinen zu stecken!

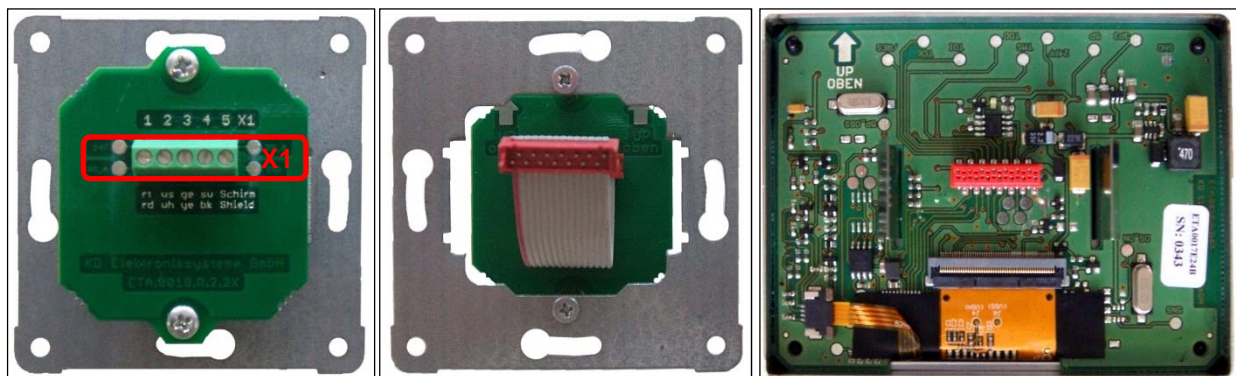

Abb. 29: Touchpad mit Edelstahlrahmen; Bandkabel der Anschlussplatine; Touchpad mit Edelstahlrahmen in UP-Tragplatte eingerastet (von links nach rechts)

Beim konfektionierten TFT-Touchpanel muss die schmalere Seite des Edelstahlrahmens nach oben zeigen. Dabei ist die UP-Tragplatte so zu positionieren, dass das Bandkabel der Anschlussplatine nach unten gewölbt an das TFT-Touchpanel gesteckt wird. Die rückseitig auf dem Touchpad montierten Federstahl-Klammern greifen in die UP-Tragplatte und ziehen den Edelstahlrahmen fest an die Wand.

3.4.3 Anschluss mehrerer TFT-Touchpanel

Es können bis zu drei TFT-Touchpanel als Bedieneinheiten für das Lüftungsgerät angeschlossen werden. Die TFT-Touchpanel sind hardwareseitig parallel an die Klemme X1 der Adapterplatine gemäß Aderbelegung Tab. 20 anzuschließen. Die TFT-Touchpanel sind nacheinander in Betrieb zu nehmen und neu zu adressieren (Werkseinstellung Standardadresse = 1). Die Adressierung der TFT-Touchpanel erfolgt auf Softwareebene im Setup / Untermenü Mehrere Bedienteile.

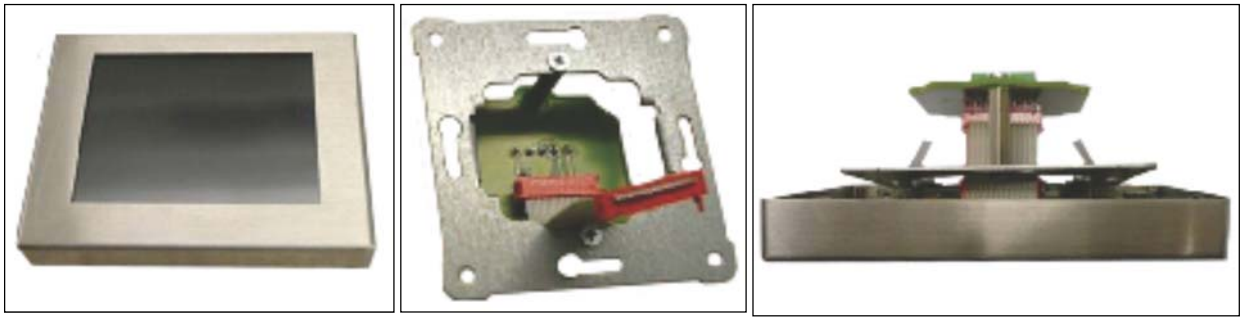
Symbol	Bezeichnung	Erklärung / Aktionen
	Zwei TFT-Bedienteile adressieren	Erstes TFT-Touchpanel anklemmen
	Schaltfläche Menü-Modus	Durch Berühren der Schaltfläche Menü-Modus gelangen Sie in die Hauptmenüs.
	Schaltflächen Navigation	Mit Berühren der Schaltflächen Navigation das Hauptmenü Setup anwählen und mit der Schaltfläche Enter bestätigen.
	Schaltfläche Passwort	Passwortabfrage Passwort _ _ _ _ _ eingeben und mit der Schaltfläche Enter bestätigen.
	Schaltflächen Navigation	Mit Berühren der Schaltflächen Navigation das Untermenü Mehrere Bedienteile anwählen und mit der Schaltfläche Enter bestätigen.
	Schaltflächen Navigation	Mit Berühren der Schaltflächen Navigation die Adressnummer 2 auswählen und mit Enter bestätigen.
		Zweites TFT-Touchpanel anklemmen Schrittfolge für Softwareadressierung entfällt, da Adressnummer = 1 (Werkseinstellung)
	Drei TFT-Bedienteile adressieren	Zweites TFT-Touchpanel anklemmen Schrittfolge für Softwareadressierung wie zuvor durchführen, Adressnummer 3 vergeben.
		Drittes TFT-Touchpanel anklemmen Schrittfolge für Softwareadressierung entfällt, da Adressnummer = 1 (Werkseinstellung)

Tab. 21: Schrittfolge Anschluss / Adressierung mehrere TFT-Bedienteile



Der Anschluss mehrerer Bedienteile mit gleicher Adressnummer führt zu einem Kommunikationsfehler!



Der Betriebs-Modus des Lüftungsgerätes richtet sich nach dem letzten Eingabebefehl an einem der angeschlossenen TFT-Touchpanel.

3.4.4 Anschluss LED-Bedienteil

Der Betrieb des Lüftungsgerätes ist nur mit einer Bedieneinheit Typ LED-Bedienteil möglich.

An die Klemme X1 der Anschlussplatine ist das Kabel Typ J-Y(ST)Y 2x2x0,6 gemäß Tab. 20 anzuschließen. Das Bandkabel verbindet die Anschlussplatine mit der Platine der LED-Bedienfolie.



Abb. 30: Anschlussplatine mit Klemme X1 auf UP-Tragplatte; Bandkabel der Anschlussplatine; Rückseite LED-Bedienfolie (von links nach rechts)



Das Bandkabel bei der Montage nicht von der Anschlussplatine abziehen, sondern LED-Bedienfolie diagonal durch den PEHA-Abdeckrahmen führen!

3.4.5 Anschluss externer Aktoren / Sensoren am Master-Controller

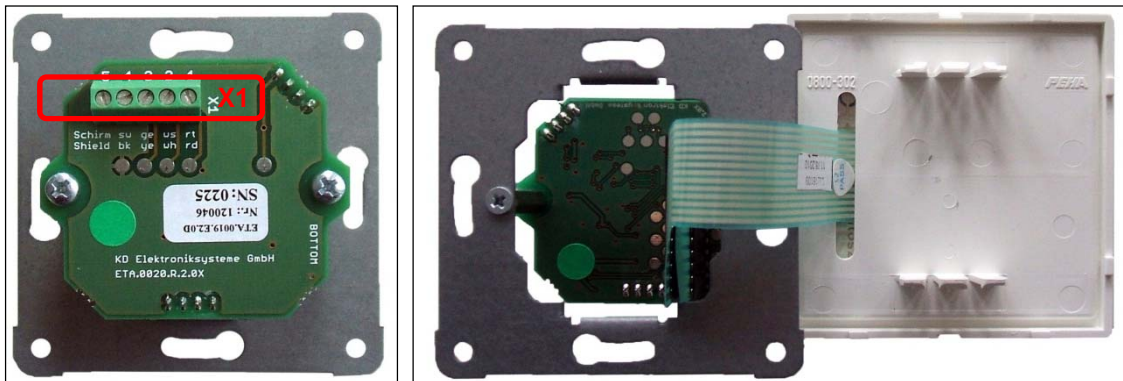
Gehen Sie zum Anschluss der Kabel für die Aktoren / Sensoren am Master-Controller wie folgt vor:

1. Trennen Sie das CLIMOS vom Netzanschluss.
2. Ziehen Sie, falls vorhanden, die roten Design-Filterabdeckungen **A** aus der Halterung des Gehäusedeckels.



Abb. 31: 2x Design-Filterabdeckungen **A** herausziehen

3. Öffnen Sie die Vierteldrehverschlüsse **B** durch eine 90 °-Drehung der unverlierbaren Schraube.



Abb. 32: Gehäusedeckel mit 4x Vierteldrehverschluss **B**

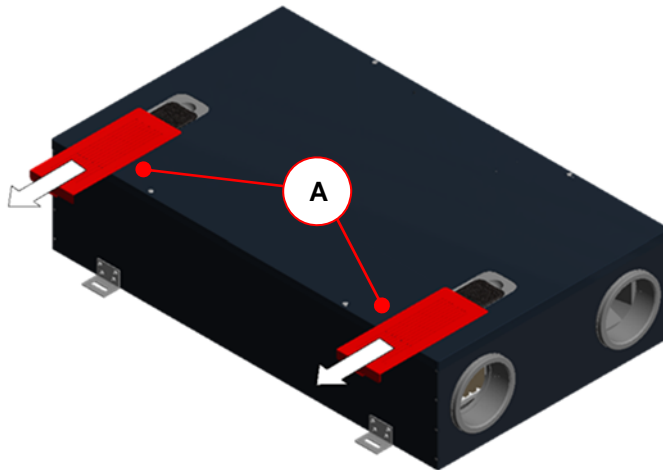

Abb. 33: Vierteldrehverschluss mit unverlierbarer Schraube

4. Nehmen Sie den Gehäusedeckel **C** ab und ziehen Sie das Kabel für den Potentialausgleich vom Flachstecker des Gehäusedeckels ab.

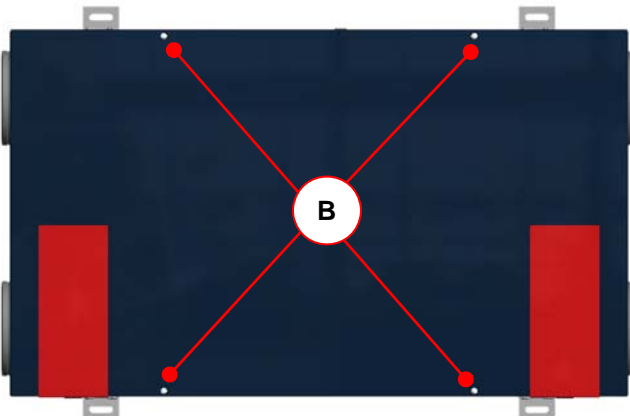

Abb. 34: Gehäusedeckel **C** vom Gerät abnehmen

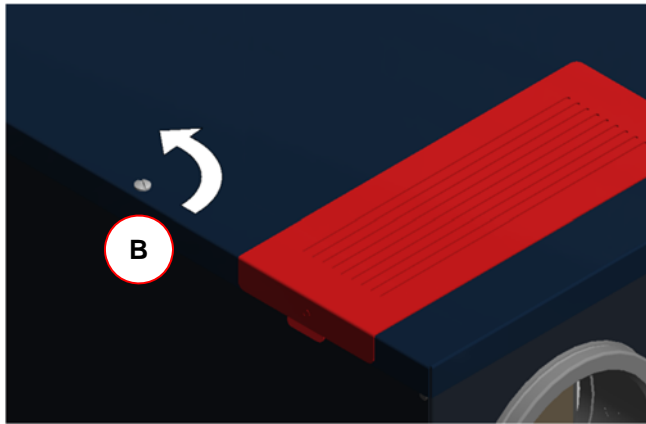
5. Lösen Sie durch Linksdrehung die 2 Fixierschrauben **D** des Steuerungsgehäuses um ca. 4 - 6 mm und ziehen Sie das Kabel für den Potentialausgleich vom Flachstecker des Steuerungsgehäuses ab.

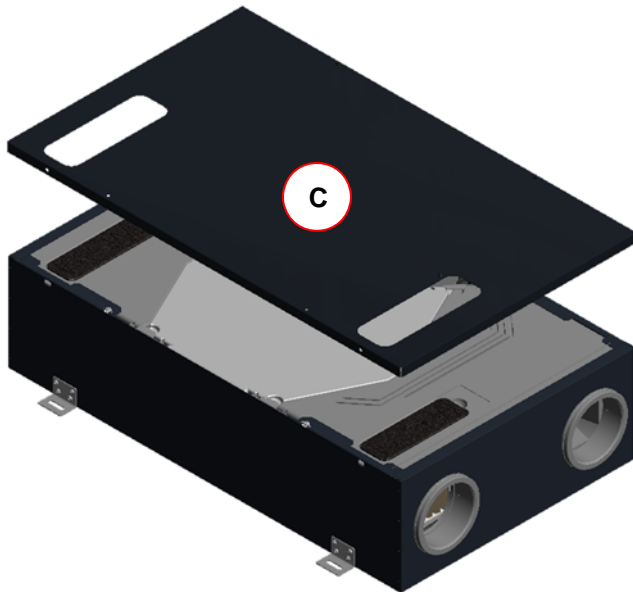

Abb. 35: Schrauben **D** zur Fixierung des Steuerungsgehäuses

6. Drücken Sie das Steuerungsgehäuse ca. 3 - 5 mm in Pfeilrichtung, so dass die Einpress-Schlüsselloch-Befestiger aus den 4 Schlüsselöchern **E** der Gehäusewand ausrasten.

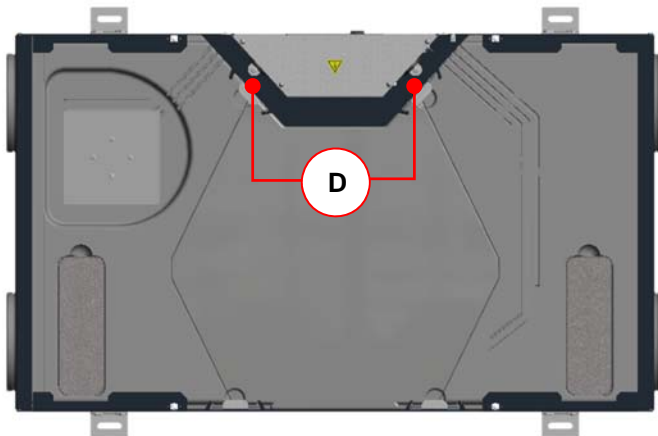

Abb. 36: Entriegeln der Schlüssellochverbindung

7. Entnehmen Sie das Steuerungsgehäuse jeweils schrittweise entsprechend der Pfeilrichtungen.



Abb. 37: Steuerungsgehäuses in Richtung Wärmetauscher schieben

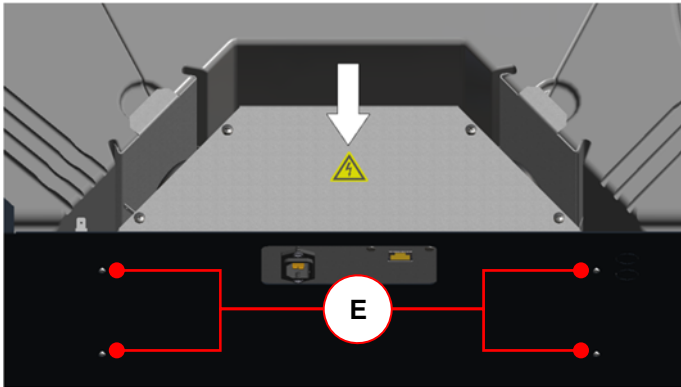

Abb. 38: Steuerungsgehäuse nach oben herausnehmen

8. Führen Sie das Kabel durch eine der beiden gummierten Durchführungstüllen **F** des Steuerungsgehäuses.

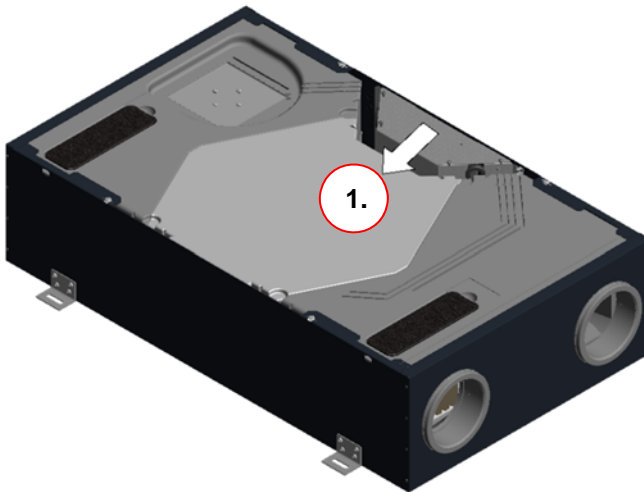

Abb. 39: 2x Kabeltülle **F** am Steuerungsgehäuse

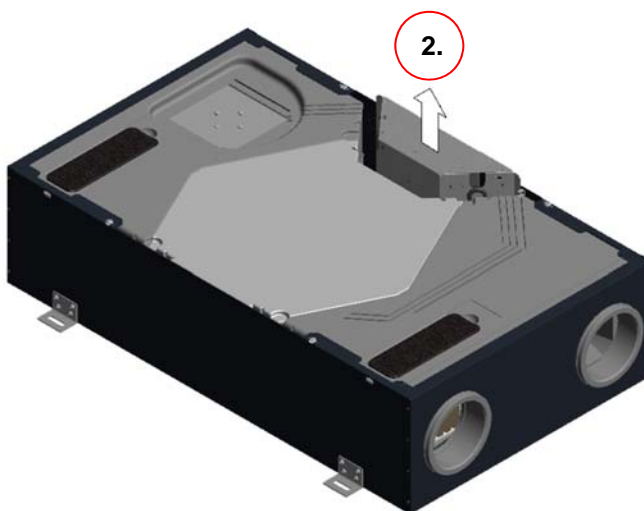
9. Klemmen Sie das Kabel des Aktors / Sensors an die bestimmungsgemäß vorgesehenen Klemmstellen gemäß Anlage 3 Klemmplan Master-Controller an.

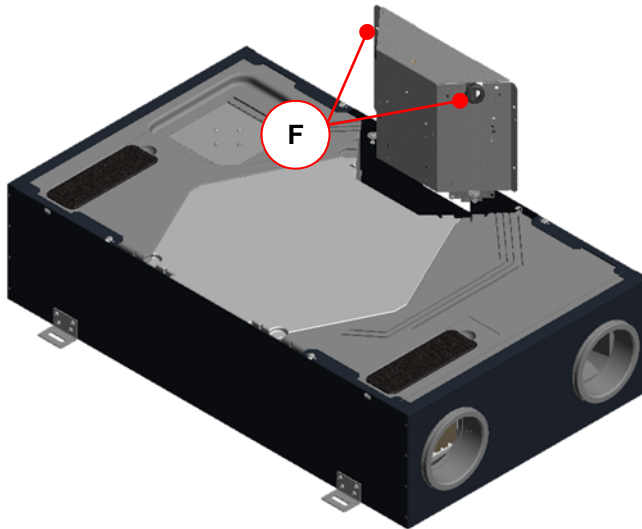

Abb. 40: Steuerungsgehäuse mit Master-Controller **G**

10. Bauen Sie das Steuerungsgehäuse in umgekehrter Reihenfolge wieder ein. Führen Sie die Einpress-Schlüsselloch-Befestiger des Steuerungsgehäuses in die Schlüssellöcher **E** ein.

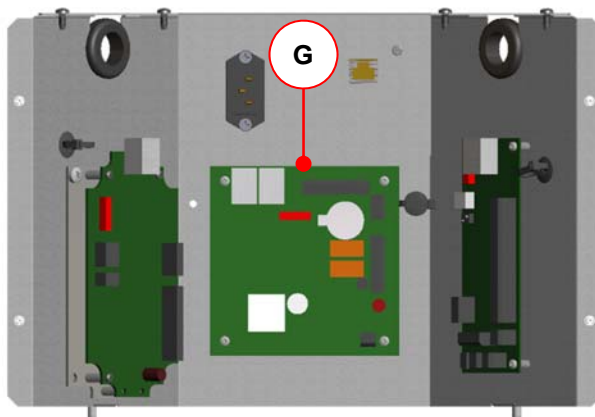

Abb. 41: Herstellen der Schlüssellochverbindung

11. Legen Sie die Kabel in den Freiraum zwischen Steuerungsgehäuse und EPP-Module.

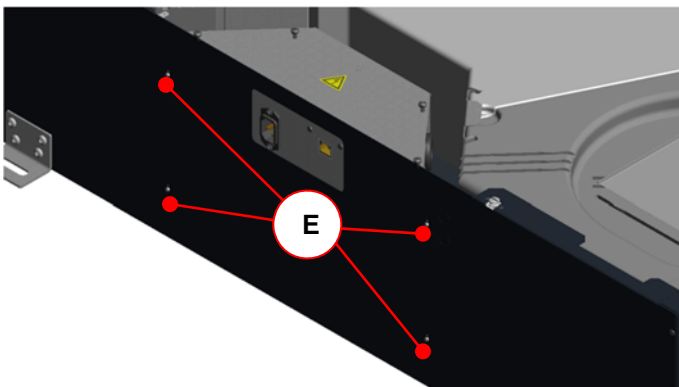

Achten Sie darauf, dass keine Kabel unter dem Steuerungsgehäuse eingeklemmt werden!

12. Durch Rechtsdrehung der Fixierschrauben **D** in den Einpressmuttern wird das Steuerungsgehäuse fixiert, indem die Einpress-Schlüsselloch-Befestiger in die Verengung der Schlüssellocher einrasten. Die Einpress-Schlüsselloch-Befestiger und damit das Steuerungsgehäuse werden dabei um ca. 3 - 5 mm in Pfeilrichtung verschoben.



Abb. 42: Arretierung des Steuerungsgehäuses

13. Verbinden Sie die Kabel für den Potentialausgleich mit den betreffenden Flachsteckern der Gehäuseteile.
 14. Verschließen Sie den Gehäusedeckel durch 90°-Drehung der 4 unverlierbaren Schrauben der Vierteldrehverschlüsse **B**.
 15. Stellen Sie die Netzverbindung wieder her.

3.4.5.1 Anschluss externe Stoßlüftungstaster

Der Stoßlüftungs-Modus kann durch Betätigen eines oder mehrerer, parallelgeschalteter Stoßlüftungstaster aktiviert werden. Die üblicherweise im Design des jeweils verwendeten Schalterprogramms installierten Taster lösen bei Betätigung den Stoßlüftungs-Modus aus. Die potentialfreie Verbindung zwischen Taster und Klemme X1 Master-Controller wird mit einem mindestens 2-adrigen Kabel (Empfehlung: Kabel Typ J-Y(ST)Y 2x2x0,6) hergestellt. Die Einführung des Kabels in das CLIMOS erfolgt in einer der vorgestanzten Kabeldurchführungen.

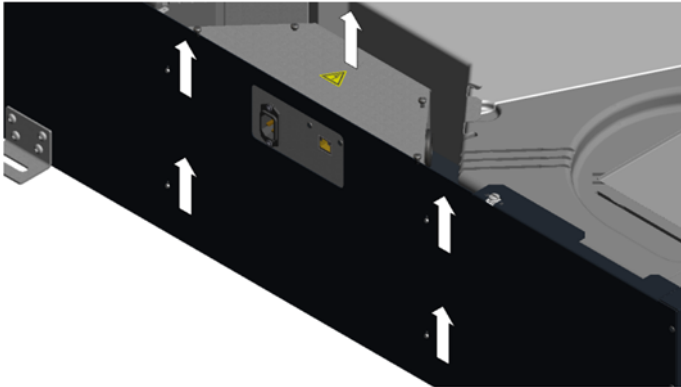
Klemme X1 Master-Controller	Ader Kabel Stoßlüftungstaster
X1.12	Ader 1
X1.13	Ader 2 (GND)

Tab. 22: Klemmenbelegung Anschluss Stoßlüftungstaster

3.4.5.2 Anschluss externe Sensoren

Die Betriebsart **Sensorautomatik** des Automatik-Modus wird von einem analogen Sensorsignal gesteuert, welches von einem oder mehreren Sensoren generiert wird. Die Verbindung zwischen Sensor-Modul und Klemme X2 Master-Controller wird mit dem für die Übertragung des Sensorsignals vorgeschrieben Kabel hergestellt. Die Einführung des Kabels in das CLIMOS erfolgt in einer der vorgestanzten Kabeldurchführungen.

Klemme X2 Master-Controller	Ader Kabel Sensor-Modul
X2.7 (Analoger Eingang1)	Ader 1 (Sensorsignal 0...10 V oder 4...20 mA)
X2.8 (GND)	Ader 2 (GND)

Tab. 23: Klemmenbelegung Anschluss analoges Sensorsignal

3.4.5.3 Anschluss Statusrelais

Ein Statusrelais auf dem Master-Controller signalisiert den Betriebs-Status der Lüfter (Werkseinstellung).

Lüfter aus: Kontakte offen
 Lüfter an: Kontakte geschlossen

Klemme X1 Master-Controller	Kontaktbezeichnung
X1.9	Schließer Statusrelais (max. 24 V Schaltspannung)
X1.10	Wechsler Statusrelais (max. 24 V Schaltspannung)

Tab. 24: Klemmenbelegung Anschluss Statusrelais

3.4.5.4 Anschluss externe Freigabe

Der Betrieb des Systems kann durch ein externes Freigabesignal freigegeben oder gesperrt werden. Die potentialfreien Freigabekontakte liegen an der Klemme X1 des Master-Controllers an und sind werksseitig gebrückt.



Als externe Freigabe wird die Applikation eines Hygrostaten mit Schaltfunktion NC in der Abluft empfohlen! Der Sollwert des Hygrostaten ist auf 80 % r.F. einzustellen.

Klemme X1 Master-Controller	Kontaktbezeichnung
X1.14	Externe Freigabe
X1.15	Externe Freigabe (GND)

Tab. 25: Klemmenbelegung Anschluss externe Freigabe

Bei Entfernen der Brücke und keiner externen Freigabe werden folgende Visualisierungen generiert:

TFT-Touchpanel	LED-Bedienteil
	L1 und L7 leuchten

Tab. 26. Visualisierung keine externe Freigabe

3.4.5.5 Anschluss digitale Ein- oder Ausgänge

Die digitalen Ein- oder Ausgänge DIO1 und DIO2 sind nur mit der Konfigurationssoftware programmierbar. Werksseitig sind folgende Parametrierungen festgelegt:

DIO1: Automatik-Modus aktivieren (als digitales Eingangssignal)

DIO2: Meldung allgemein (als digitales Ausgangssignal)

Klemme X2 Master-Controller	Kontaktbezeichnung
X2.1	Digitaler Ein-oder Ausgang 1 (parametrierbar)
X2.2	Digitaler Ein-oder Ausgang 1 (GND)
X2.3	Digitaler Ein-oder Ausgang 2 (parametrierbar)
X2.4	Digitaler Ein-oder Ausgang 2 (GND)

Tab. 27: Klemmenbelegung Anschluss DIO1 und DIO2

3.4.6 Betrieb ohne angeschlossene Bedieneinheit

Beim Betreiben des Lüftungsgerätes ohne Bedienteil arbeitet die Steuerung nach dem zuletzt eingestellten Betriebs-Modus.



Das Bedienteil darf nur im spannungsfreien Zustand vom BUS getrennt werden. Die Trennung während des Betriebes führt zu einem Kommunikationsfehler!

3.5 Inbetriebnahme des CLIMOS

3.5.1 Betriebsbereitschaft



Die Betriebsbereitschaft ist gewährleistet, wenn die Anforderungen der Sicherheitsvorschriften und Montagebedingungen erfüllt sind. Hierzu ist insbesondere auf Sauberkeit des Luftleitungsmaterials, auf Vorhandensein und ordnungsgemäßen Einbau und Betriebsbereitschaft aller für die Anlage vorgesehenen lufttechnischen Komponenten zu achten.









Überprüfen Sie alle sicherheitsrelevanten Bauteile und führen Sie einen Funktionstest durch!

3.5.2 Einstellen des Luftvolumenstromes

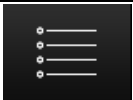
Das CLIMOS kann nach der Überprüfung der Betriebsbereitschaft wie folgt in Betrieb genommen werden. Das Lüftungsgerät wird gemäß Anlagenplanung für den Gesamt-Außenluft-Volumenstrom bei Nennlüftung eingestellt. Dieser Nennluftvolumenstrom wird nach der Kennlinie Diagramm 1 Abb. 43 (mit Bedieneinheit TFT-Touchpanel) im Setup / Untermenü Lüfterstufen oder nach Tab. 29 (mit Bedieneinheit LED-Bedienteil) parametriert.

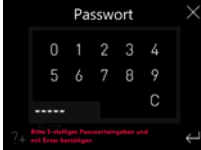
3.5.2.1 Einregulierung des Nennluftvolumenstromes mit TFT-Touchpanel

Zur Einregulierung der Lüftungsanlage wird die Lüfterstufe 2 (LF2) für den Nennluftvolumenstrom parametriert. Dazu sind mit dem TFT-Touchpanel folgende Einstellungen vorzunehmen:

Symbol	Bezeichnung	Erklärung / Aktionen
	Schaltfläche Menü-Modus	Durch Berühren der Schaltfläche Menü-Modus gelangen Sie in die Hauptmenüs.
	Schaltflächen Navigation	Mit Berühren der Schaltflächen Navigation das Hauptmenü Setup anwählen und mit der Schaltfläche Enter bestätigen.
	Schaltfläche Passwort	Passwortabfrage Passwort _ _ _ _ _ eingeben und mit der Schaltfläche Enter bestätigen.
	Schaltflächen Navigation	Mit Berühren der Schaltflächen Navigation das Untermenü Lüfterstufen anwählen und mit der Schaltfläche Enter bestätigen.
	Schaltfläche Lüfterstufe 2 (LS2)	Mit Berühren Schaltfläche Lüfterstufe 2 (LS2) diese Lüfterstufe aktivieren
	Schaltflächen Navigation	Lüfterstufe 2 (LS2) gemäß Kennlinie 1 für den Nennluftvolumenstrom parametrieren
	Schaltfläche Enter	Mit Berühren der Schaltfläche Enter bestätigen
	Schaltfläche Abbruch / zurück	Mit Berühren der Schaltfläche Abbruch / zurück die Menüebenen bis Erscheinen des Startmenüs verlassen.

Tab. 28: Schrittfolge Einregulierung des Nennluftvolumen mit TFT-Touchpanel



Die Werte für den Balanceausgleich sind werksseitig voreingestellt und sollten nur im Bedarfsfall verändert werden.



Abb. 43: Diagramm 1, Einstellwerte Nennluftvolumenstrom CLIMOS mit Lüfterstufe 2 (LS2)

3.5.2.2 Einregulierung des Nennluftvolumenstromes mit LED-Bedienteil

Zur Einregulierung der Lüftungsanlage wird die dem Nennluftvolumenstrom entsprechende Stufe des LED-Bedienteiles eingestellt. Den 7 Stufen des LED-Bedienteiles sind werksseitig Sollwertvorgaben der Lüfter gemäß Tab. 29 zugeordnet. Die einzustellende Stufe für den Nennluftvolumenstrom muss der nächstliegenden Sollwertvorgabe Abb. 43 entsprechen.

Stufe LED-Bedienteil	Sollwertvorgabe [%]
1	20
2	33
3	46
4	60
5	73
6	81
7	100

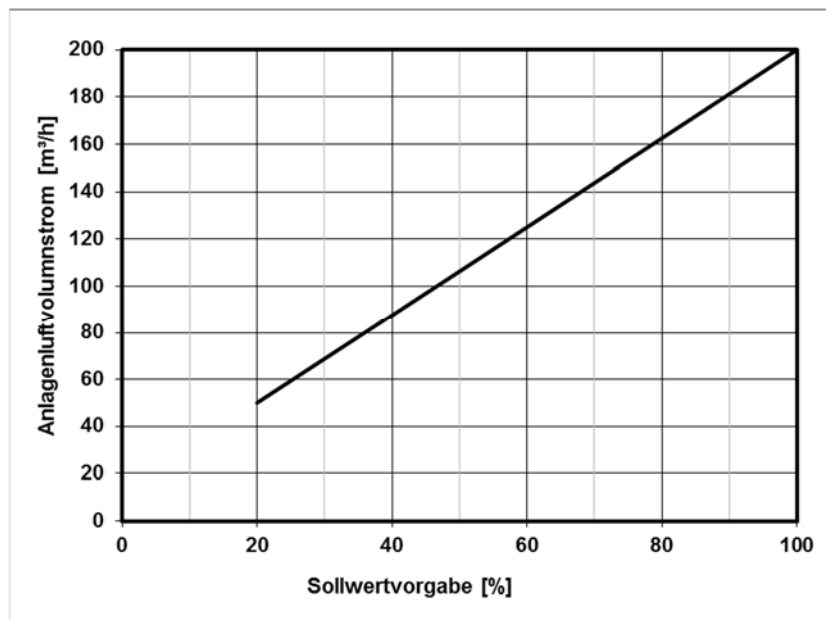
Tab. 29: Einstellwerte Nennluftvolumenstrom CLIMOS mit LED-Bedienteil

3.5.3 Einregulierung der Ventile



Achten Sie darauf, dass die Zu- und Abluftventile zu Beginn der Volumenstrommessung so weit wie möglich geöffnet sind.

- Ventilatoren auf Nennluftvolumenstrom einstellen
- Einregulierung der Ventile erfolgt unter Beibehaltung dieser Lüfterstufe
- Einstellung der Ventilspaltöffnungen, Drosselklappen oder Drosselschaum-Körper vornehmen
- Messung der Luftvolumenströme an den Auslässen mittels Volumenstromhaube und Anemometer (siehe Luftvolumenprotokoll)
- Nachregulierung der Ventile
- Arretieren der eingestellten Ventil- Klappen- und Drosselpositionen
- Protokollieren der eingestellten Luftmengen und aller weiteren Einstellungen in den vorgesehenen Dokumentationen

3.6 Menüeinstellungen durch Fachkraft / Servicepersonal



Veränderungen der passwortgeschützten Parameter dürfen nur durch eine sachkundige Fachkraft oder Servicepersonal vorgenommen werden!

3.6.1 Hauptmenü Setup

Das Hauptmenü **Setup** ist in acht Untermenüs gegliedert, deren Zugang passwortgeschützt ist.

Symbol	Bezeichnung	Erklärung / Aktionen
	Schaltfläche Menü-Modus	Durch Berühren der Schaltfläche Menü-Modus gelangen Sie in die Hauptmenüs.
	Schaltflächen Navigation	Mit Berühren der Schaltflächen Navigation das Hauptmenü Setup anwählen und mit der Schaltfläche Enter bestätigen.
	Schaltfläche Passwort	Passwortabfrage Passwort _ _ _ _ eingeben und mit der Schaltfläche Enter bestätigen.
	Schaltflächen Navigation	Mit Berühren der Schaltflächen Navigation das jeweilige Untermenü anwählen und mit der Schaltfläche Enter bestätigen.

Tab. 30: Schrittfolge Zugang Hauptmenü Setup









Die Einstellungen in den Untermenü werden erst übernommen, wenn die Schaltfläche Enter berührt wird!

3.6.1.1 Untermenü Frostschutz

Im Untermenü Frostschutz werden folgende Einstellungen vorgenommen:

- Parametrierung der Temperaturen, () Werte Werkseinstellung:
 - Frostschuttschwelle Außenluft eco (-3,0 °C)
 - Frostschuttschwelle Außenluft sicher (-2,0 °C)
 - Frostschuttschwelle Außenluft Feuchte-Wärmetauscher (-3,0 °C)
 - Frostschuttschwelle minimale Zulufttemperatur (5,0 °C)
- Auswahl Typ Defrosterheizung, nur für Geräteversion CLIMOS F 200 Basic:

- Elektrodefroster
- PTC-Defroster
- Sole-Defroster

Symbol	Bezeichnung	Erklärung / Aktionen
	Schaltflächen Navigation	Temperaturen Mit Berühren der Schaltflächen Navigation (roter Texthintergrund) auswählen und mit Enter bestätigen.
	Schaltflächen Navigation	Frostschutzschwellen Mit den Schaltflächen Navigation können die zu parametrierenden Kenngrößen (roter Texthintergrund) ausgewählt und mit den Schaltflächen + / - die Werte eingestellt werden.
	Schaltflächen Enter Abbruch / zurück	Mit Berühren der Schaltfläche Enter bestätigen und mit Schaltfläche Abbruch / zurück Menüebene verlassen.
	Schaltflächen Navigation	Auswahl Typ Defrosterheizung Mit Berühren der Schaltflächen Navigation (roter Texthintergrund) betreffenden Typ auswählen.
	Schaltfläche Häkchen	Durch Berühren der Schaltfläche Häkchen wird der Typ der Defrosterheizung festgelegt.
	Schaltfläche Abbruch / zurück	Mit Berühren der Schaltfläche Abbruch / zurück die Menüebenen bis Erscheinen des Startmenüs verlassen.



Tab. 31: Parametrierung Untermenü Frostschutz

 **Bei der Unterschreitung einer Frostschutzschwelle wird eine vorhandene Frostschutzkomponente aktiviert. Bleibt weiterhin die Frostschutzschwelle unterschritten, führt das zum Abschalten der Lüfter und zu einer Fehlermeldung.**

3.6.1.2 Untermenü Lüfterstufen

Im Untermenü Lüfterstufen können Einstellungen zur Lüfterleistung und des Balanceabgleiches für alle drei Lüfterstufen vorgenommen werden. Die Zuluflüfter werden in 1%-Schritten zwischen 20 %...100 % je Lüfterstufe separat parametrierbar. Ein Balanceabgleich je Lüfterstufe erfolgt im Bedarfsfall durch die Anpassung des Abluftlüfters im Bereich -50 % ... +50 %. Eine unterschiedliche Lüfterleistung (Disbalance) wird vom Service-Techniker je nach Anlagenkonfiguration eingemessen und mit dem Balanceregler festgelegt.

 **Eine Veränderung der Lüfterleistung im Hauptmenü Einstellungen / Lüfterstufen kann insbesondere an den oberen und unteren Grenzen der Lüfterkennlinie zur Verschiebung des Balanceverhaltens führen.**

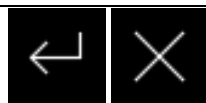



Symbol	Bezeichnung	Erklärung / Aktionen
	Schaltfläche Lüfterstufe 1 (LS1)	Mit der Schaltfläche Lüfterstufe 1 die LS1 aktivieren und mit den Schaltflächen Navigation parametrieren. Einstellbereich: 20 % < LS1 < LS2 Mit den Schaltflächen + / - kann eine Disbalance eingestellt werden.
	Schaltfläche Lüfterstufe 2 (LS2)	Mit der Schaltfläche Lüfterstufe 2 die LS2 aktivieren und mit den Schaltflächen Navigation parametrieren. Einstellung: LS2 = Nennluftvolumenstrom Mit den Schaltflächen + / - kann eine Disbalance eingestellt werden.
	Schaltfläche Lüfterstufe 3 (LS3)	Mit der Schaltfläche Lüfterstufe 3 die LS3 aktivieren und mit den Schaltflächen Navigation parametrieren. Einstellbereich: LS2 < LS3 < 100 % Mit den Schaltflächen + / - kann eine Disbalance eingestellt werden.
	Schaltflächen Enter Abbruch / zurück	Mit Berühren der Schaltfläche Enter bestätigen und mit Schaltfläche Abbruch / zurück Menüebene verlassen.

Tab. 32: Parametrierung Untermenü Lüfterstufen

3.6.1.3 Untermenü Nachheizung

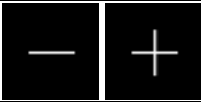
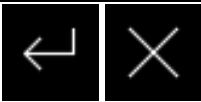
Im Untermenü Nachheizung werden folgende Einstellungen vorgenommen:

- Parametrierung der Kanaltemperatur (50 °C Werkseinstellung)
- Auswahl Typ Nachheizregister:
 - Elektroheizregister
 - Warmwasser-Heizregister

Symbol	Bezeichnung	Erklärung / Aktionen
	Schaltflächen Navigation	Kanaltemperatur Mit Berühren der Schaltflächen Navigation (roter Texthintergrund) auswählen und mit Enter bestätigen.
	Schaltflächen + / -	Mit den Schaltflächen + / - die Kanaltemperatur einstellen.
	Schaltflächen Enter Abbruch / zurück	Mit Berühren der Schaltfläche Enter bestätigen und mit Schaltfläche Abbruch / zurück Menüebene verlassen.
	Schaltflächen Navigation	Auswahl Typ Nachheizregister Mit Berühren der Schaltflächen Navigation (roter Texthintergrund) betreffenden Typ auswählen.
	Schaltfläche Häkchen	Durch Berühren der Schaltfläche Häkchen wird der Typ des Nachheizregisters festgelegt.
	Schaltfläche Abbruch / zurück	Mit Berühren der Schaltfläche Abbruch / zurück die Menüebenen bis Erscheinen des Startmenüs verlassen.



Tab. 33: Parametrierung Untermenü Nachheizung

3.6.1.4 Untermenü Sommerlüftung ohne Bypass

In diesem Menü wird angezeigt, ob eine Sommerlüftung ohne Bypass möglich ist. Das Menü ist nur ausführbar, wenn kein Bypass vorhanden ist.

Es werden folgende Einstellungen vorgenommen, () Werte Werkseinstellung:

- Temperatur für das Aktivieren der Funktion (25,0 °C)
- Hysterese (0,5 °K)
- Inaktiv unter (13,0 °C)

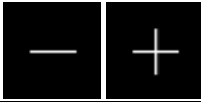
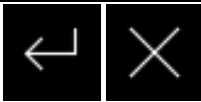
Symbol	Bezeichnung	Erklärung / Aktionen
	Statussymbol Häkchen	Das Statussymbol Häkchen zeigt die Ausführbarkeit des Menü an..
	Schaltflächen Navigation	Temperatur / Hysterese / inaktiv unter Mit Berühren der Schaltflächen Navigation (roter Texthintergrund) auswählen und mit Enter bestätigen.
	Schaltflächen + / -	Mit den Schaltflächen + / - den ausgewählten Parameter einstellen.
	Schaltflächen Enter Abbruch / zurück	Mit Berühren der Schaltfläche Enter bestätigen und mit Schaltfläche Abbruch / zurück Menüebene verlassen.

Tab. 34: Parametrierung Untermenü Sommerlüftung ohne Bypass

Folgende Schaltbedingungen sind für die Sommerlüftung ohne Bypass vorgesehen:



Parameter	Beschreibung der Parameter
T1:	Temperatur der Außenluft (t_au) am Temperatursensor T1 des Gerätes
T3:	Temperatur der Abluft (t_abl) am Temperatursensor T3 des Gerätes
t_som:	Temperatur-Schwelle für die Aktivierung der Sommerlüftung
t_au_min:	Grenzwert für die minimale Außenlufttemperatur
H_som:	Hysterese der Temperatur-Schwelle für die Aktivierung der Sommerlüftung

Funktion	Schaltbedingungen
AKTIV,	wenn: $T1 < T3 \ \& \ T1 > t_aul_min \ \& \ T3 > t_som + H_som$

Tab. 35: Schaltbedingungen für die Sommerlüftung

3.6.1.5 Untermenü EWT-Klappe



In diesem Menü wird angegeben werden, ob eine EWT-Klappe (Erd-Wärme-Tauscher-Klappe) vorhanden ist.

Symbol	Bezeichnung	Erklärung / Aktionen
	Schaltfläche Häkchen	Durch Berühren der Schaltfläche Häkchen wird eine vorhandene EWT-Klappe freigegeben.
	Schaltfläche Abbruch / zurück	Mit Berühren der Schaltfläche Abbruch / zurück die Menüebenen bis Erscheinen des Startmenüs verlassen.

Tab. 36: Parametrierung EWT-Klappe

3.6.1.6 Untermenü Reset Werksdaten

Im Untermenü Reset Werksdaten kann das Gerät auf Werksdaten rückgesetzt werden.

Symbol	Bezeichnung	Erklärung / Aktionen
	Schaltfläche Häkchen	Durch Berühren der Schaltfläche Häkchen wird die Anlage auf Werksdaten rückgesetzt.
	Schaltfläche Abbruch / zurück	Mit Berühren der Schaltfläche Abbruch / zurück die Menüebenen bis Erscheinen des Startmenüs verlassen.

Tab. 37: Reset Werksdaten

3.7 Wartung und Instandhaltung durch die Fachkraft



Werden regelmäßige Wartungsarbeiten am CLIMOS nicht durchgeführt, beeinträchtigt dies die Funktionsweise der Komfortlüftung.

Die Wartung und Instandhaltung durch Fachkräfte sollten von einem Wartungsdienst auf der Basis eines Wartungsvertrages durchgeführt werden. Die Wartungs- und Instandhaltungsmaßnahmen für das CLIMOS beinhalten die Inspektion und Reinigung der Ventilatoren und des Wärmetauschers. Die Reinigung des Wärmetauschers erfolgt nach dem Verschmutzungsgrad, das Wartungsintervall sollte zwei Jahre nicht überschreiten.



Die durchgeführten Wartungsarbeiten in der Checkliste B dokumentieren!

3.7.1 Inspektion und Reinigung des Wärmetauschers

Gehen Sie dabei wie folgt vor:

1. Trennen Sie das CLIMOS vom Netzanschluss.
2. Ziehen Sie, falls vorhanden, die roten Design-Filterabdeckungen **A** aus der Halterung des Gehäusedeckels.



Abb. 44: Design-Filterabdeckungen **A** herausziehen

3. Öffnen Sie die Vierteldrehverschlüsse **B** durch eine 90 °-Drehung der unverlierbaren Schraube.



Abb. 45: Gehäusedeckel mit 4x Vierteldrehverschluss **B**

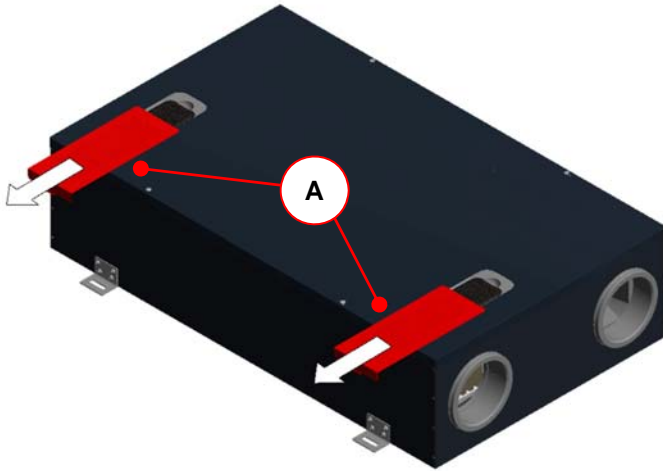

Abb. 46: Vierteldrehverschluss mit unverlierbarer Schraube

4. Nehmen Sie den Gehäusedeckel **C** ab und ziehen Sie das Kabel für den Potentialausgleich vom Flachstecker des Gehäusedeckels ab.

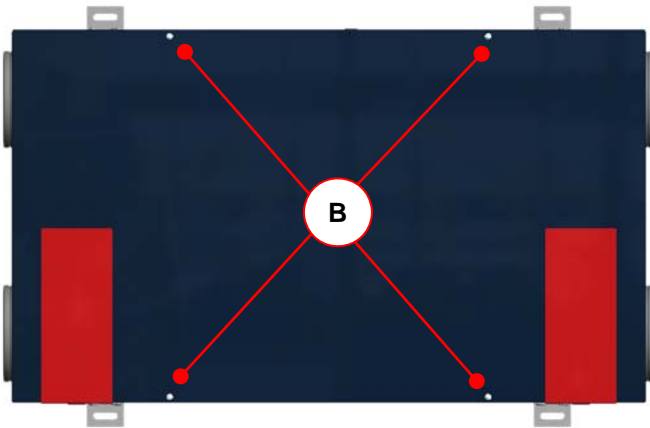

Abb. 47: Gehäusedeckel **C** vom Gerät abnehmen

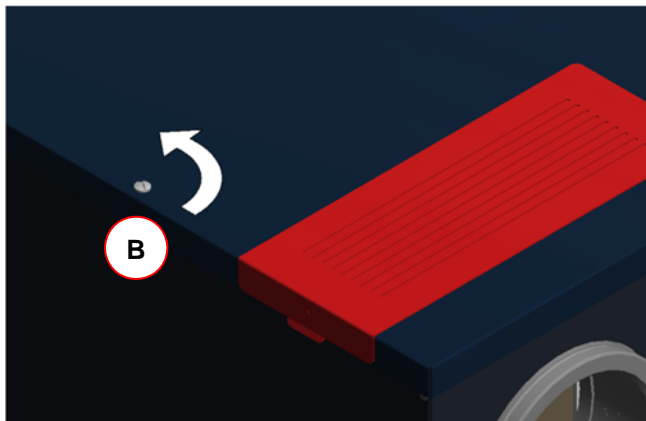
5. Ziehen Sie die Halteklammern **D** (4x) senkrecht aus den EPP-Schaummodulen.

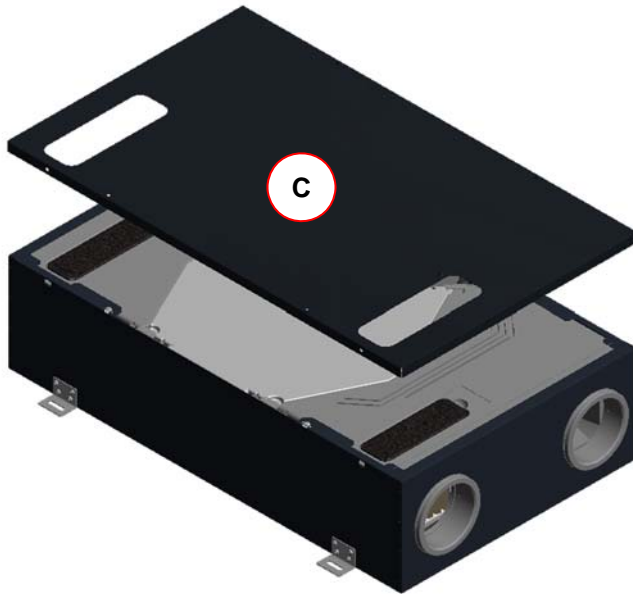

Abb. 48. Halteklammern **D** zur formschlüssigen Fixierung der EPP-Schaummodule

6. Schieben Sie jede Ventilator-Box **F** ca. 3 - 4 mm in Richtung der Luftleitungsanschlüsse, so dass die Wärmetauscher-Box **G** aus der Nut-Feder-Verbindung entriegelt ist.



Abb. 49: Entriegelung der Wärmetauscher-Box **G** durch Verschieben der Ventilator-Boxen **F**

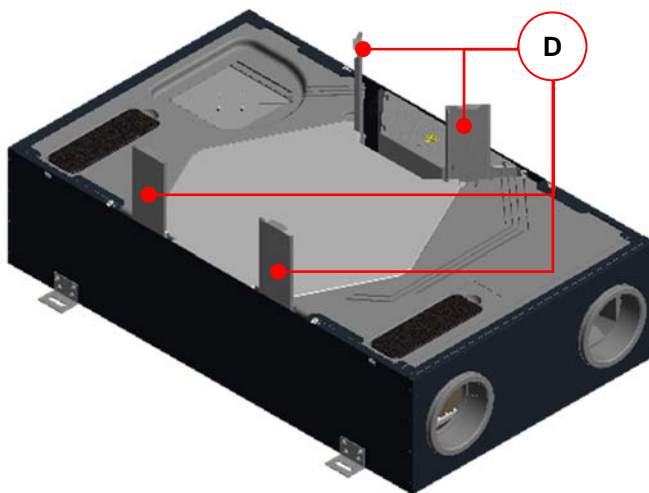

Falls sich die Ventilator-Boxen F nicht verschieben lassen, müssen die Luftleitungsanschlusstutzen der Ventilator-Boxen F gekürzt werden!

Schneiden Sie in der umlaufenden Rille H (Soll-Trennstelle) die EPP-Anchlusstutzen durch.

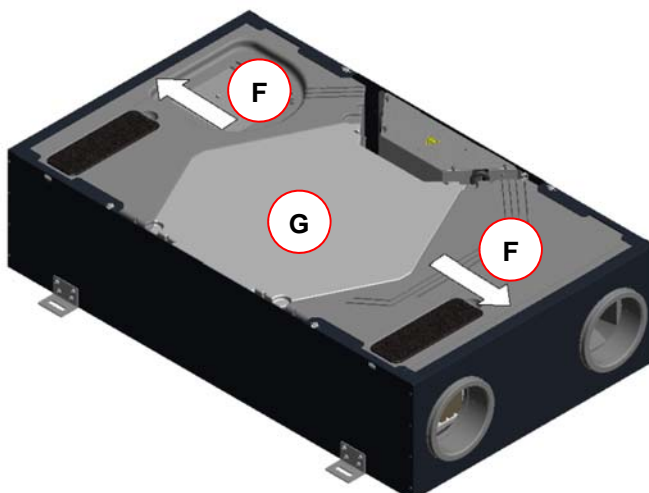

Abb. 50: Kürzen des EPP-Anchlusstutzens an der Soll-Trennstelle der umlaufenden Rille



Nach Abschluss der Wartungsarbeiten sind alle getrennten Luftleitungen wieder luftdicht an das Wärmerückgewinnungsgerät anzuschließen. An den Trennstellen der Außen- und Fortluftanschlusstutzen ist eine dampfdichte und thermische Isolierung herzustellen!

7. Ziehen Sie Wärmetauscher-Box G senkrecht heraus.

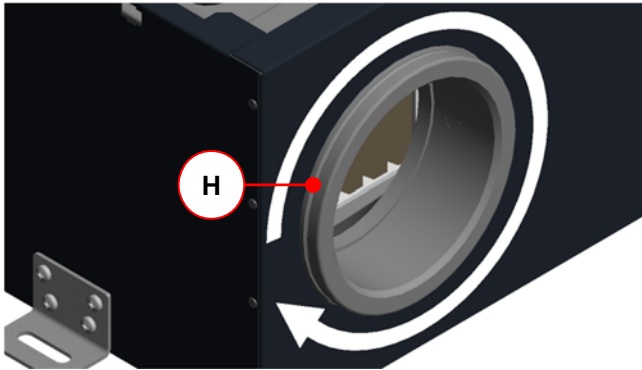

Abb. 51: Entnahme Wärmetauscher-Box G

8. Reinigen Sie den innenliegenden Wärmetauscher **I** der Wärmetauscher-Box **G** bei Bedarf.

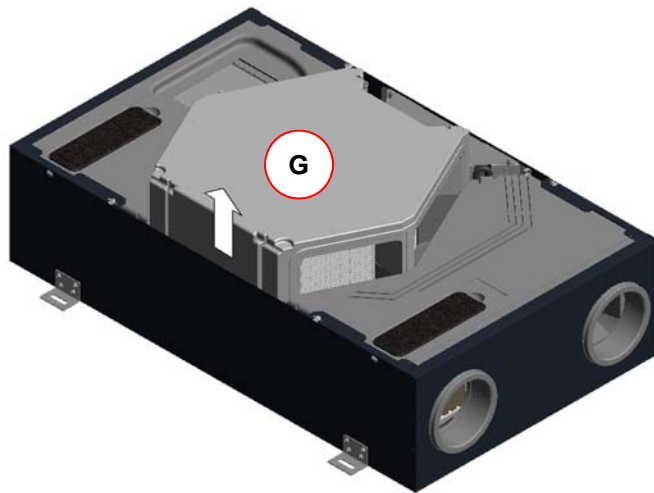

Abb. 52: Wärmetauscher I in der Wärmetauscher-Box G

Gehen Sie dabei wie folgt vor:

- Tauchen Sie den Wärmetauscher dazu einige Male in warmes Wasser (max. 40 °C)
- Spülen Sie den Wärmetauscher anschließend gründlich mit warmem Leitungswasser ab (max. 40°C)

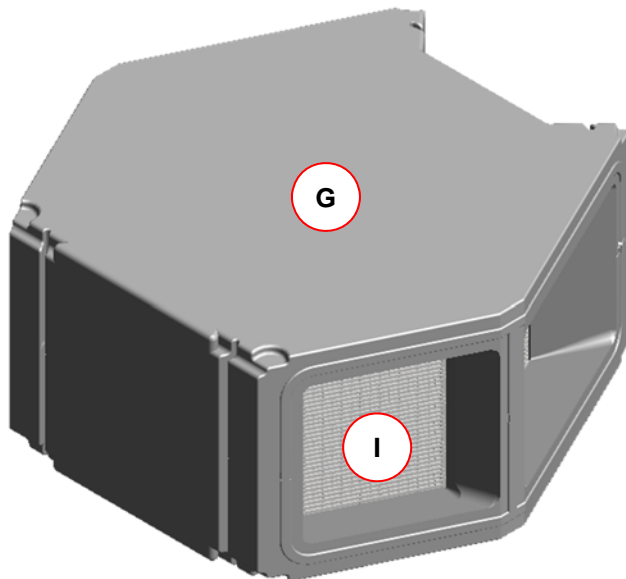

Verwenden Sie generell keine aggressiven oder lösenden Reinigungsmittel!

- Stellen Sie zum Trocknen den Wärmetauscher so auf, dass vorhandenes Restwasser aus den Öffnungen laufen kann
- Lassen Sie den Wärmetauscher vollständig austrocknen, bevor Sie ihn wieder einbauen



Hinweise zur fachgerechten Reinigung finden Sie auch auf der Hersteller-Webseite!

9. Saugen Sie vorsichtig mit einem Staubsauger die beiden Ansauggehäuse **J** der Ventilator-Boxen aus und, falls es sich um die Geräteversion CLIMOS Comfort handelt, saugen Sie die PTC-Heizelemente des integrierten Defroster mit einer geeigneten Saugdüse ab.



Berühren Sie keine Teile des Defrosters mit der Hand, und beschädigen Sie beim Reinigen den Temperaturfühler nicht!



Abb. 53: Ansauggehäuse Ventilator-Box J (2x)

10. Montieren Sie nach Inspektion alle Teile in umgekehrter Reihenfolge.



Achten Sie beim Einbau der Wärmetauscher-Box auf die korrekte Arretierung mit den Ventilator-Boxen mittels der Nut- Feder-Verbindung!

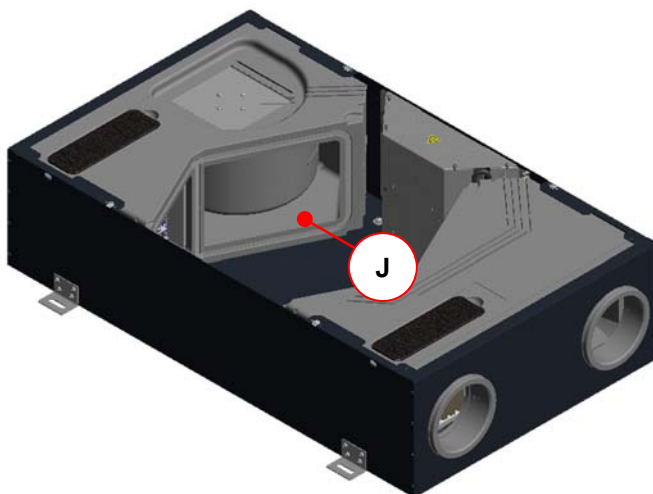

Abb. 54: Schubrichtung der Ventilator-Boxen zur Arretierung mit der Wärmetauscher-Box

11. Verbinden Sie das Kabel für den Potentialausgleich mit dem Flachstecker des Gehäusedeckels.
12. Verschließen Sie den Gehäusedeckel durch 90°-Drehung der 4 unverlierbaren Schrauben der Vierteldrehverschlüsse.
13. Stellen Sie die Netzverbindung wieder her.

3.8 Fehlervisualisierung und Fehlerbehandlung

Die Gerätesteuerung ist mit einem internen System zur Fehlererkennung ausgerüstet. Die Visualisierung der Fehlermeldungen und der Fehlerprognose erfolgt entsprechend der Darstellungsmöglichkeiten des angeschlossenen Bedienteiles.

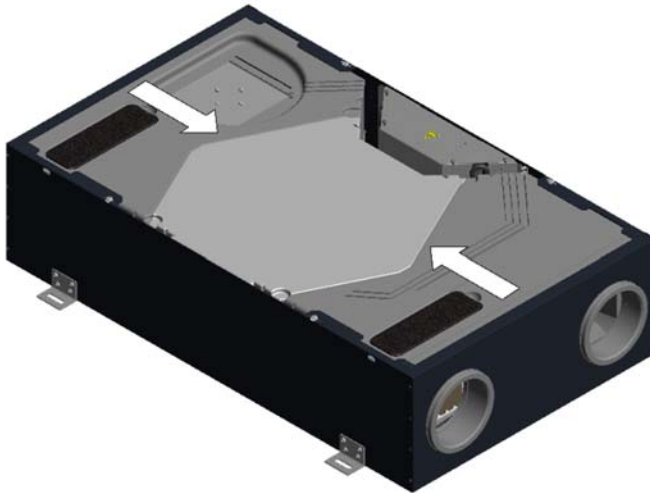
Als Reaktion auf einen Fehlerzustand werden die Ventilatoren abgeschaltet.

3.8.1 Fehlersignalisierung mit LED-Bedienteil

Die Visualisierung von Fehlern mit dem LED-Bedienteil erfolgt anhand Punkt 0. Zusätzlich zur Signalisierung der Fehlerzustände wird mittels der LED L1...L7 eine LED-Codierung generiert, die binär die Bedeutung des Fehlers darstellt. Hinweise zur Kontrolle / Maßnahme für eine mögliche Beseitigung des Fehlerzustandes werden in Tab. 39 gegeben.

Folgende mit „x“ gekennzeichnete LED-Kombinationen zur Darstellung der Fehlercodierung gelten:

LED-Kombination							Fehlermeldung	Mögliche Ursache
L1	L2	L3	L4	L5	L6	L7		
x		x					Zulufttemperatur zu niedrig	minimale Zulufttemperatur < Sollwert
x	x		x	x		x	BUS Version inkompatibel	Software-Versionen der Komponenten nicht kompatibel
		x	x	x		x	Zu viele Geräte angeschlossen	Zu viele Komponenten am BUS angeschlossen
x		x	x	x		x	Lüfterslave nicht angeschlossen	Fehlende BUS-Kommunikation
	x	x	x	x		x	Kommunikationsfehler Lüfterslave	Fehlende BUS-Kommunikation
x	x	x	x	x		x	Kommunikationsfehler Defroster	Fehlende BUS-Kommunikation
					x	x	Kommunikationsfehler Heizregister	Fehlende BUS-Kommunikation
x					x	x	Kommunikationsfehler EWT-Klappe	Fehlende BUS-Kommunikation

	x			x	x	Kommunikationsfehler allgemein	Fehlende BUS-Kommunikation
x	x			x	x	Heizung schaltet nicht ab	Fehler BUS-Thermostat
	x		x	x		Allgemeiner BDE Fehler	Fehlende BUS-Kommunikation mit Bedieneinheit (BDE)

Tab. 38: Übersicht binäre Fehlercodierung mit LED-Bedienteil

3.8.2 Fehlersignalisierung mit TFT-Touchpanel

Die Visualisierung von Fehlern mit dem TFT-Touchpanel erfolgt in Klartextdarstellung der Fehlermeldung. Im Hauptmenü Information / Letzte Meldungen werden die letzten drei aufgetretenen Fehler mit Datum und Uhrzeit ereigniskonform registriert. Zusätzlich zu dieser Anzeige blinkt ein gelbes Warndreieck am rechten oberen Bildschirmrand.

Folgende Klartextdarstellungen der Fehlermeldung werden visualisiert:

Fehlermeldung	Mögliche Ursache	Kontrolle / Maßnahme
Sensorfehler Sensor 1	Sensorbruch oder Kurzschluss Temperaturfühler T1	Fühler prüfen bzw. Sensor erneuern
Sensorfehler Sensor 2	Sensorbruch oder Kurzschluss Temperaturfühler T2	Fühler prüfen bzw. Sensor erneuern
Sensorfehler Sensor 3	Sensorbruch oder Kurzschluss Temperaturfühler T3	Fühler prüfen bzw. Sensor erneuern
Sensorfehler Sensor 4	Sensorbruch oder Kurzschluss Temperaturfühler T4	Fühler prüfen bzw. Sensor erneuern
Zulufttemperatur zu niedrig	minimale Zulufttemperatur < Sollwert	Zulufttemperatur > Sollwert + 1 K
Außentemperatur zu niedrig	aktuelle Außenlufttemperatur < Sollwert; länger als 30 min	Außenlufttemperatur > Sollwert; Kontrolle nach 1 h
Fehler Lüfter 1 Hall	Zuluftlüfter meldet keine Drehzahl	manuelles Einstellen einer Lüfterstufe
Fehler Lüfter 2 Hall	Fortluftlüfter meldet keine Drehzahl	manuelles Einstellen einer Lüfterstufe
BUS Version inkompatibel	Software-Versionen der Komponenten nicht kompatibel	Software-Versionen austauschen
Zu viele Geräte angeschlossen	Zu viele Komponenten am BUS angeschlossen	Überzählige Komponenten entfernen
Lüfterslave nicht angeschlossen	Fehlende BUS-Kommunikation	Lüfterslave anschließen
Kommunikationsfehler Lüfterslave	Fehlende BUS-Kommunikation	BUS-Kommunikation überprüfen
Kommunikationsfehler Defroster	Fehlende BUS-Kommunikation	BUS-Kommunikation überprüfen
Kommunikationsfehler Heizregister	Fehlende BUS-Kommunikation	BUS-Kommunikation überprüfen
Kommunikationsfehler EWT-Klappe	Fehlende BUS-Kommunikation	BUS-Kommunikation überprüfen
Kommunikationsfehler allgemein	BUS-Komponenten der Steuerung werden nicht erkannt	Netztrennung, danach Neustart
Heizung schaltet nicht ab	Fehler BUS-Thermostat	BUS-Thermostat auswechseln
Allgemeiner BDE Fehler	Fehlende BUS-Kommunikation mit Bedieneinheit (BDE)	BUS-Kommunikation überprüfen

Tab. 39: Übersicht Fehlermeldungen, -visualisierung und -behandlung mit TFT-Touchpanel

3.9 Technische Beschreibung

3.9.1 Ausführungsversionen

CLIMOS Basic – R (rechts - Typ A) / L (links - Typ B)

Lüftungsgerät mit Kreuz-Gegenstrom-Enthalpie-Tauscher und ohne integrierten Defroster

CLIMOS Comfort – R (rechts - Typ A) / L (links - Typ B)

Lüftungsgerät mit Kreuz-Gegenstrom-Enthalpie-Tauscher und mit integriertem Defroster

3.9.2 Luftanschlüsse der Bauformen

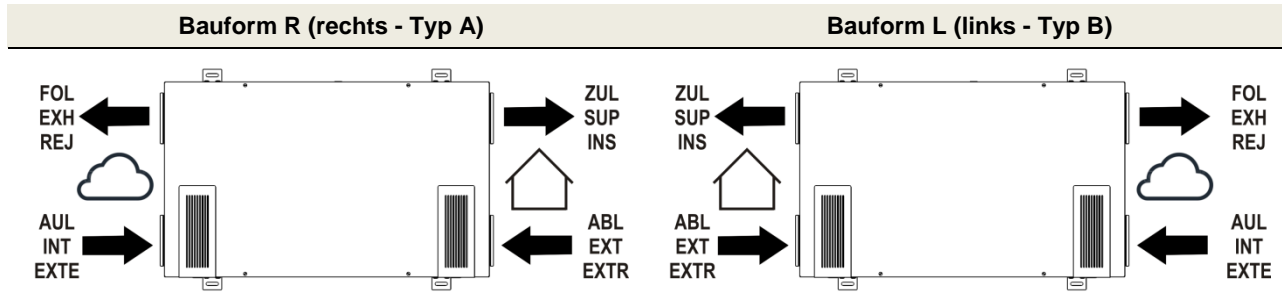

Tab. 40: Übersicht Luftanschlüsse der Bauformen R (rechts - Typ A) und L (links - Typ B)

3.9.3 Technische Spezifikation

Allgemeine Spezifikation	Beschreibung / Wert
Wärmetauscher-Typ	Enthalpie-Tauscher mit Polymermembran
Gehäuse / Innenverkleidung	Stahlblech verzinkt, pulverbeschichtet, wärmebrückenfrei; Innenauskleidung aus expandiertem Polypropylen EPP zur Wärme- und Schalldämmung
Rohranschlüsse	DN 125 (Muffenmaß)
Gewicht	30 kg
Elektrischer Anschluss	230 VAC, 50-60 Hz; 2 m Netzkabel mit Kaltgerätesteckverbindung
Anschlussleistung	0,14 / 0,75 kW (ohne / mit integriertem Defroster)
Schutzklasse	I
Schutzart	IP 30
Einsatzgrenzen	-20 bis 40 °C
Montageort	Frostfreier Innenbereich; Umgebungsbedingungen: < 70 % r. F. bei 22 °C
Einbaulagen	Deckenhängend oder liegend (waagrecht) Wandhängend (waagrecht oder senkrecht) Fortluftanschluss muss sich immer oben befinden! Wandschräge (waagrecht oder senkrecht) Fortluftanschluss muss sich immer oben befinden!

Tab. 41: Allgemeine Spezifikation

Betriebsdaten	Wert
Volumenstrom	50 bis 200 m³/h
Effizienz-Kriterium	0,40 Wh/m³ (bei 111 m³/h / 100 Pa)
Wärmebereitstellungsgrad nach PHI	84 % (bei 111 m³/h / 100 Pa)
Wärmebereitstellungsgrad nach DIN 4719	111 % (bei 112 m³/h / 100 Pa)
Schalldruckpegel im Freifeld bei 3 m Abstand (Geräteabstrahlung nach DIN EN ISO 3743-1)	38 dB(A) (bei 100 m³/h / 100 Pa) 42 dB(A) (bei 200 m³/h / 100 Pa)

Tab. 42: Betriebsdaten

Zertifikate / Zulassungen	CLIMOS F 200 Comfort	CLIMOS F 200 Basic
	Passivhaus-Zertifikat	
	Zertifikat nach DIN 4719	
	DIBt-Zulassung AbZ Z-51.3-380	

Tab. 43: Zertifikate / Zulassungen

p- \dot{V} -Kennlinie

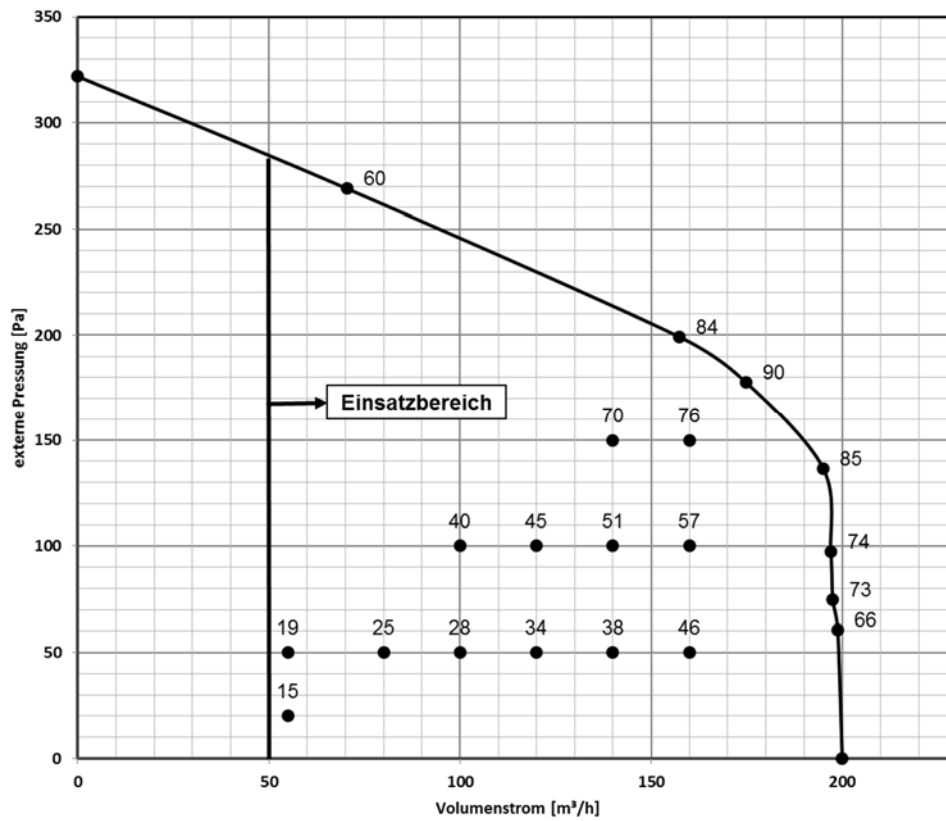

Hinweis:

Die im Diagramm der p- \dot{V} -Kennlinie abgebildeten Zahlenwerte geben die Leistungsaufnahme in [W] in den jeweiligen Betriebspunkten ohne aktivierten integrierten Defroster an.

Tab. 44: Diagramm 2, p- \dot{V} -Kennlinie CLIMOS

3.9.4 Abmessungen



Abb. 55: Maßskizze CLIMOS

3.9.5 Schaltplan CLIMOS Basic - Serie

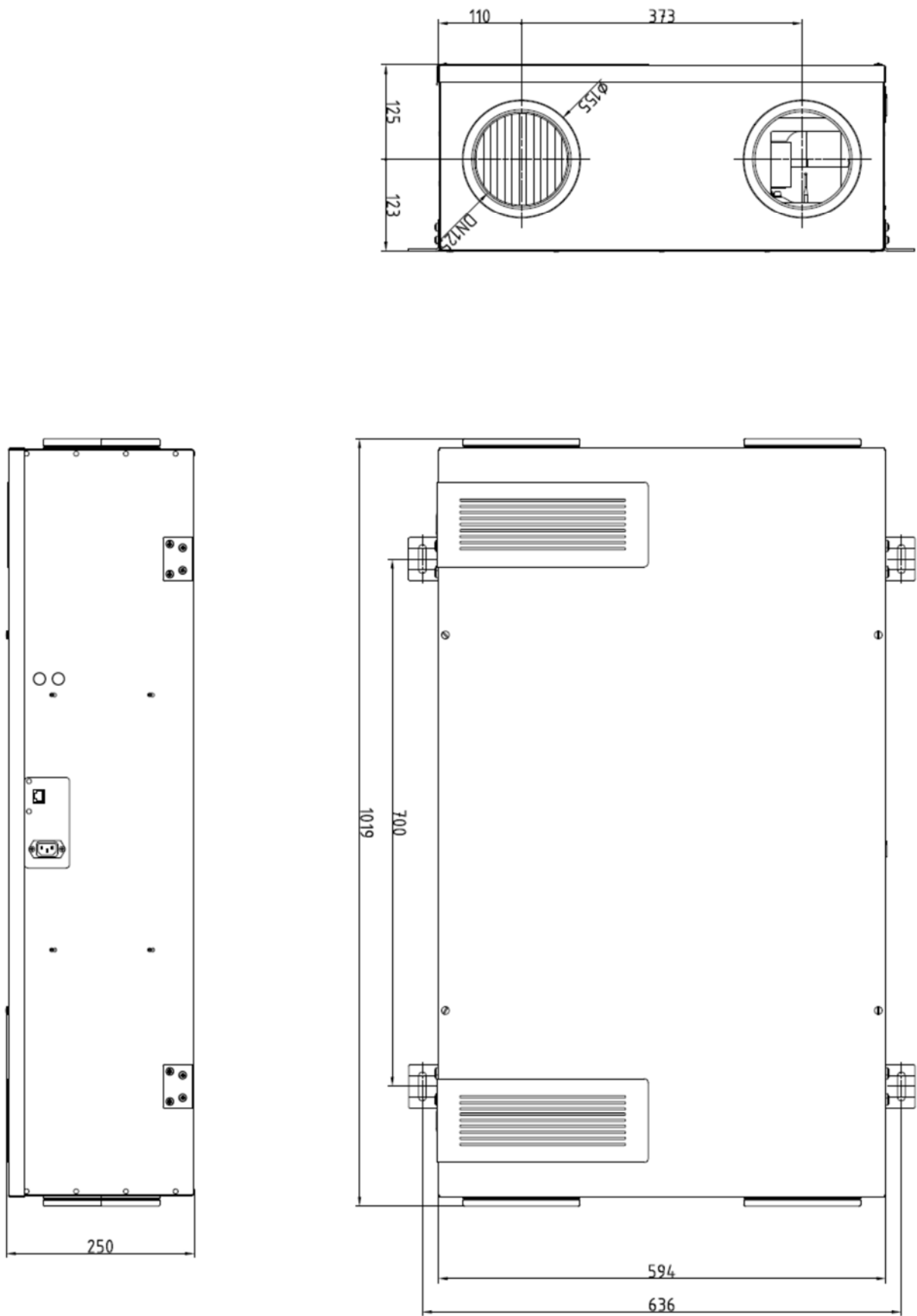

Abb. 56: Klemmenbelegung Schaltplan CLIMOS Basic

3.9.6 Schaltplan CLIMOS Comfort - Serie

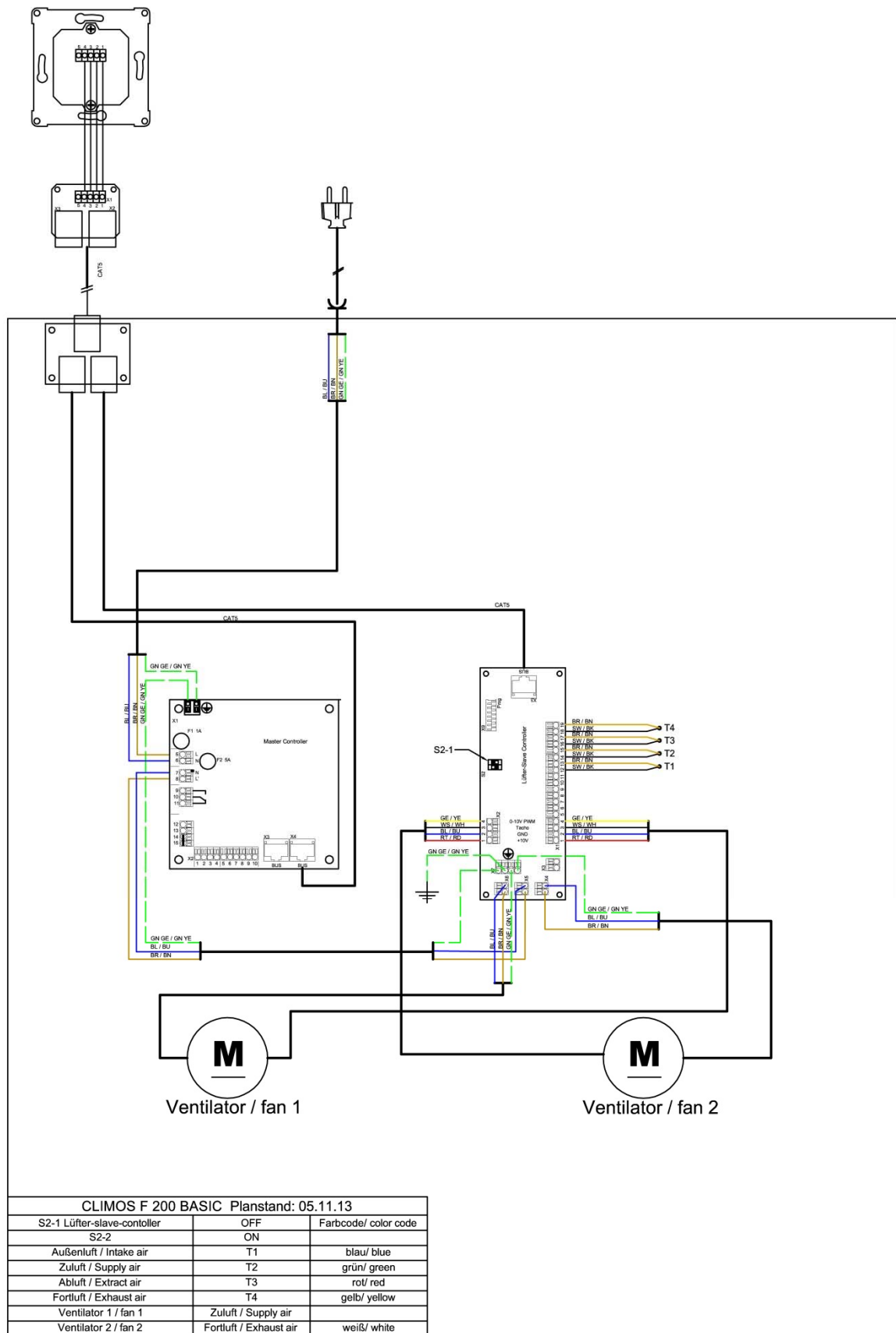

Abb. 57: Klemmenbelegung Schaltplan CLIMOS Comfort

3.9.7 Klemmplan Master-Controller

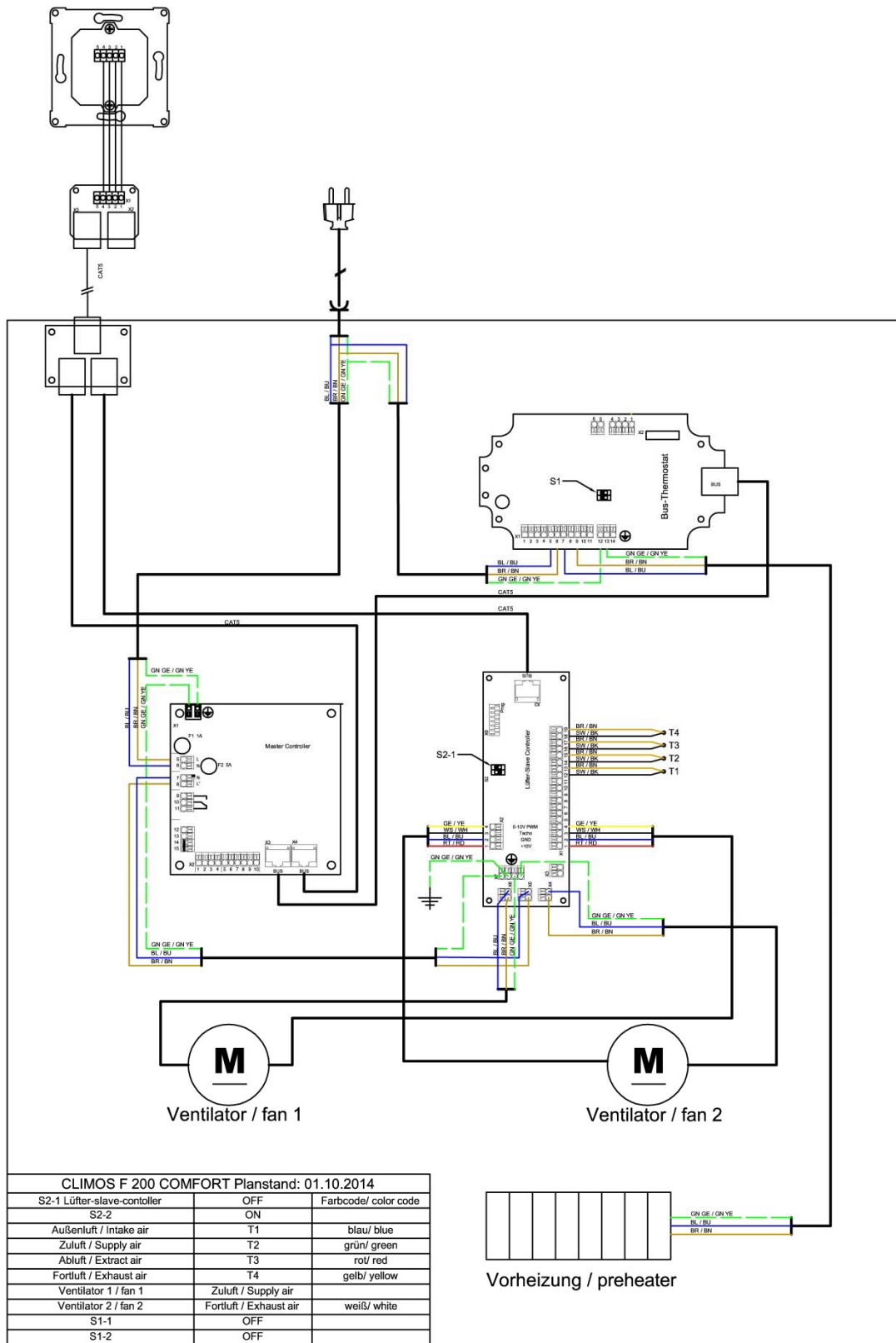

Abb. 58: Klemmenbelegung Master-Controller

4.2 Checkliste B Wartungsarbeiten Fachkräfte

Wartungsarbeiten			Ergebnis eintragen					
<ul style="list-style-type: none"> - Die gelisteten Wartungsarbeiten sind gemäß der real vorhandenen Komponenten durchzuführen. - Durchsicht der Lüftungsanlage gemäß DIN 1946-6 Anhang E (normativ) und Anhang F (informativ) - Bemerkungen zum Zustand mit formlosem Protokoll - Weiterführende Jahresscheiben auf separatem Blatt 								
Nr.	Bauteile	jährlich	Ergebnis	20...	20...	20...	20...	20...
1	Ventilator / Lüftungsgerät	Reinigung der Komponenten durchgeführt?	ja / nein					
		- Ventilator						
		- Enthalpietauscher						
		- luftberührende Flächen des Gerätes						
	Frostschutz- / Taueinrichtung funktionsfähig?	ja / nein						
	Körperschallübertragung, Befestigungen werden vermieden?	ja / nein						
	Betriebsanzeigen sind funktionsfähig?	ja / nein						
2	Elektrotechnik / Regelung	Kabelanschlüsse und Klemmbefestigungen sicher?	ja / nein					
		Die Regel- und Steuerungsgeräte sind funktionsfähig?	ja / nein					
3	Luftleitung / Wärmedämmung	Reinigung (falls erforderlich) wird durchgeführt? Prüfung i. O.? Reinigung bei Bedarf siehe VDI 6022	ja / nein					
		Wärmedämmung und Dampfsperre i. O.?	ja / nein					
		Flexible Verbindungen zwischen Gerät und Luftleitung sind funktionsfähig?	ja / nein					
4	Ventilator, Lüftungsgerät, Filter, Filterzustand	Vorgeschriebene Filterklasse eingehalten?	ja / nein					
5	Ventilator / Lüftungsgerät und Feuerstätte soweit vorhanden	Sicherheitseinrichtung mit Feuerstätte funktionsfähig?	ja / nein					
6	Abluft-/Zuluft-Durchlass	Sitz und Arretierung gegeben?	ja / nein					
		Vorgeschriebene Filterklasse eingehalten?	ja / nein					
		Filter, Filterzustand i. O.?	ja / nein					
		Luftmengen lt. Protokoll i. O.?	ja / nein					
7	Überströmluftdurchlässe	Freier Querschnitt gegeben?	ja / nein					
		Keine Körper- und Luftschallübertragung?	ja / nein					

4.3 Inbetriebnahme- und Übergabeprotokoll

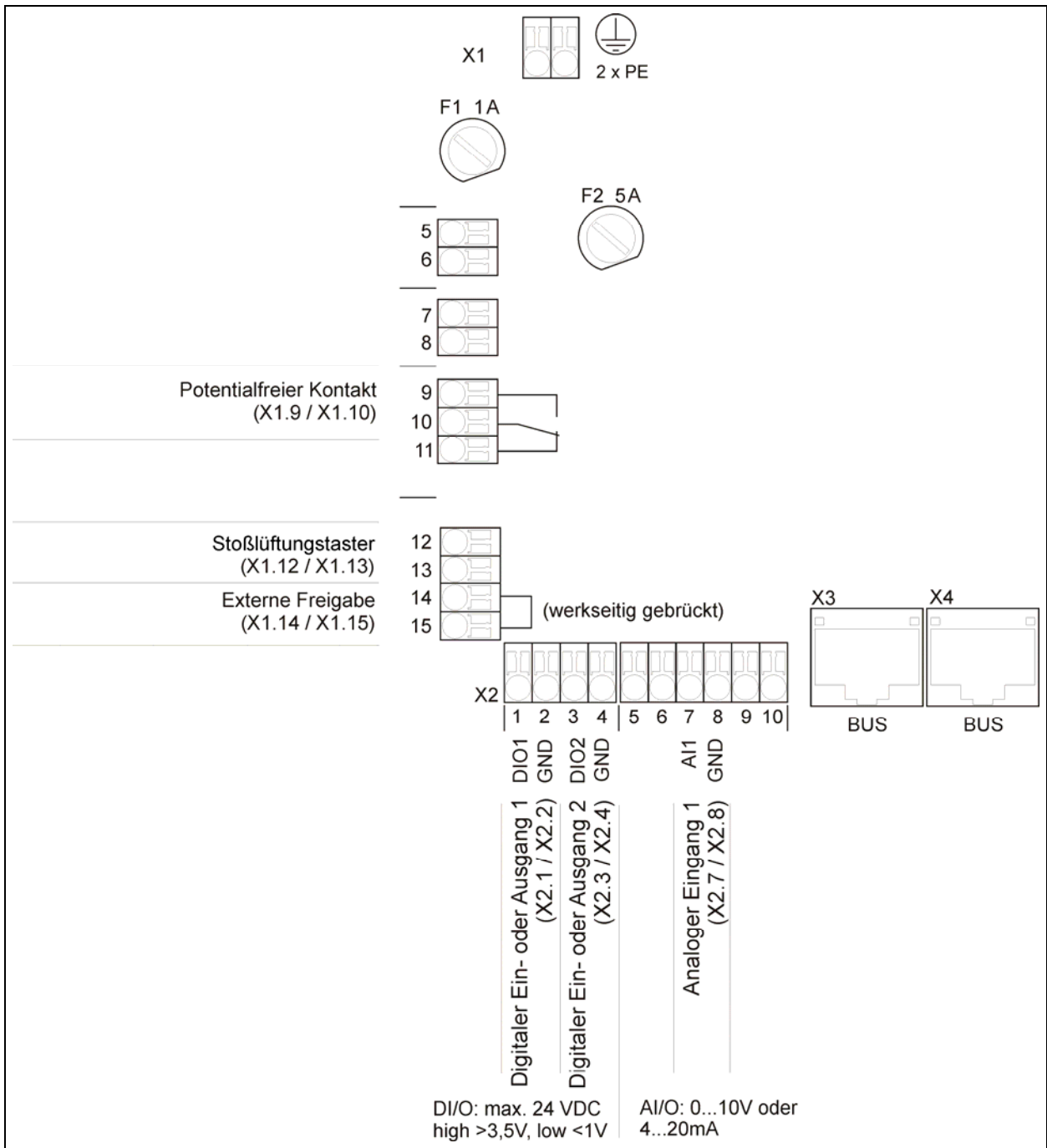
Kundendaten		
Name:	Vorname:	Tel:
Straße:	PLZ:	Ort:
Bauvorhaben:		
Geräte-Typ:	Serien-Nr.:	Baujahr:

Vollständigkeit			
Nr.	Bauteile	Ausführung	Ergebnis
1	Zuluftleitung	- Ausführung wie geplant - Reinigungsmöglichkeit gegeben	ja / nein ja / nein
2	Zuluftdurchlässe	- Anordnung wie geplant - Ausführung wie geplant - Reinigungsmöglichkeit gegeben	ja / nein ja / nein ja / nein
3	Überström-Luftdurchlässe	- Anordnung wie geplant - Ausführung wie geplant	ja / nein ja / nein
4	Abluftdurchlässe	- Anordnung wie geplant - Ausführung wie geplant - Reinigungsmöglichkeit gegeben	ja / nein ja / nein ja / nein
5	Abluftleitung	- Reinigungsmöglichkeit gegeben	ja / nein
6	Abluftventilator	- Reinigungsmöglichkeit gegeben	ja / nein
7	Steuerungs-/ Regelungsanlage	- funktionsfähig	ja / nein
8	Filter, optional	- Austausch bzw. Reinigungsmöglichkeit gegeben	ja / nein
9	Wärmeüberträger zur Wärmerückgewinnung	- Reinigungsmöglichkeit gegeben	ja / nein
10	Dokumentation	- vorhanden	ja / nein

Funktion			
1	Bei Nennlüftung betriebsfähig, wie geplant	Ergebnis i. O. Maßnahme notwendig	ja / nein ja / nein
2	Schaltstufen möglich, wie geplant	Ergebnis i. O. Maßnahme notwendig	ja / nein ja / nein
3	Elektrische Leistungsaufnahme	Ergebnis i. O. Maßnahme notwendig	ja / nein ja / nein

Bestätigungsvermerk	
Datum:	Unterschrift/Stempel:..... Inbetriebnahmepersonal / Installateur

4.5 Produktdatenblatt

Produktdatenblatt für WLA gemäß EU Verordnung Nr. 1254/2014 Enthält Informationsanforderung für WLA gemäß EU Verordnung Nr. 1253/2014 Wohnraumlüftungsanlage Zehnder Climos 200 Enthalpie (V)												
Name oder Warenzeichen des Lieferanten	Zehnder Group			Zehnder Group			Zehnder Group			Zehnder Group		
Modellkennung des Lieferanten	Climos 200 Enthalpie (V)			Climos 200 Enthalpie (V)			Climos 200 Enthalpie (V)			Climos 200 Enthalpie (V)		
SEV [kWh/(m²a)] spezifischer Energieverbrauch (kalt, durchschnittlich, warm)	-66,9	-32,2	-9,6	-68,3	-33,2	-10,4	-71,6	-35,8	-12,7	-77,2	-40,0	-16,1
SEV-Klasse	A+	B	F	A+	B	E	A+	A	E	A+	A	E
Typ Lüftungsgerät	WLA zwei Richtungen			WLA zwei Richtungen			WLA zwei Richtungen			WLA zwei Richtungen		
Typ des montierten Antriebs	Mehrstufenantrieb			Mehrstufenantrieb			Drehzahlregelung			Drehzahlregelung		
Art des Wärmerückgewinnungssystem	Rekuperativ			Rekuperativ			Rekuperativ			Rekuperativ		
Temperaturänderungsgrad [%]	78			78			78			78		
Höchster Luftvolumenstrom [m³/h]	200			200			200			200		
Elektrische Eingangsleistung [W]	74			74			74			74		
Schalleistungspegel [dB(A)]	45			45			45			45		
Bezugs-Luftvolumenstrom [m³/h]	140			140			140			140		
Bezugsdruckdifferenz [Pa]	50			50			50			50		
SEL [W/(m³/h)]	0,30			0,30			0,30			0,30		
Steuerungsfaktor und Steuerungstypologie	1 Handsteuerung			0,95 Zeitgesteuert			0,85 Zentrale Bedarfssteuerung			0,65 Steuerung nach örtlichem Bedarf		
Angabe der inneren und äußeren Höchstleckluftquotenraten [%]	Innen: 0,5			Innen: 0,5			Innen: 0,5			Innen: 0,5		
	Außen: 1,3			Außen: 1,3			Außen: 1,3			Außen: 1,3		
Mischrate	-			-			-			-		
Lage und Beschreibung der optischen Filterwarnanzeige	Warnung auf dem Display der Anlage			Warnung auf dem Display der Anlage			Warnung auf dem Display der Anlage			Warnung auf dem Display der Anlage		
Internetadresse für Montage- und Demontageanleitung	www.zehnder-systems.de www.international.zehnder-systems.com			www.zehnder-systems.de www.international.zehnder-systems.com			www.zehnder-systems.de www.international.zehnder-systems.com			www.zehnder-systems.de www.international.zehnder-systems.com		
Druckschwankungsempfindlichkeit des Luftstromes [%]	-			-			-			-		
Luftdichtheit zwischen innen und außen [m³/h]	-			-			-			-		
JSV [kWh/a] jährlicher Stromverbrauch (kalt, durchschnittlich, warm)	958	421	376	930	393	348	854	317	272	741	204	159
JEH [kWh/a] jährliche Energieeinsparung Heizung (kalt, durchschnittlich, warm)	8216	4200	1899	8284	4235	1915	8421	4305	1947	8695	4445	2010

4.6 Produktetiketten

Für das CLIMOS ergeben sind je nach Applikation des Gerätes zwei verschiedene Produktetiketten. Das für die Wärmerückgewinnungsanlage zutreffende Produktetikett richtet sich je nach Installation der Anlage und der Modellkennung des Produktdatenblattes. Das Produktetikett weist folgende Angaben aus dem Produktdatenblatt auf:

- Energieeffizienzklasse für Klimazone „durchschnittlich“
- Schalleistungspegel L_{WA} in Innenräumen
- Höchster Luftvolumenstrom

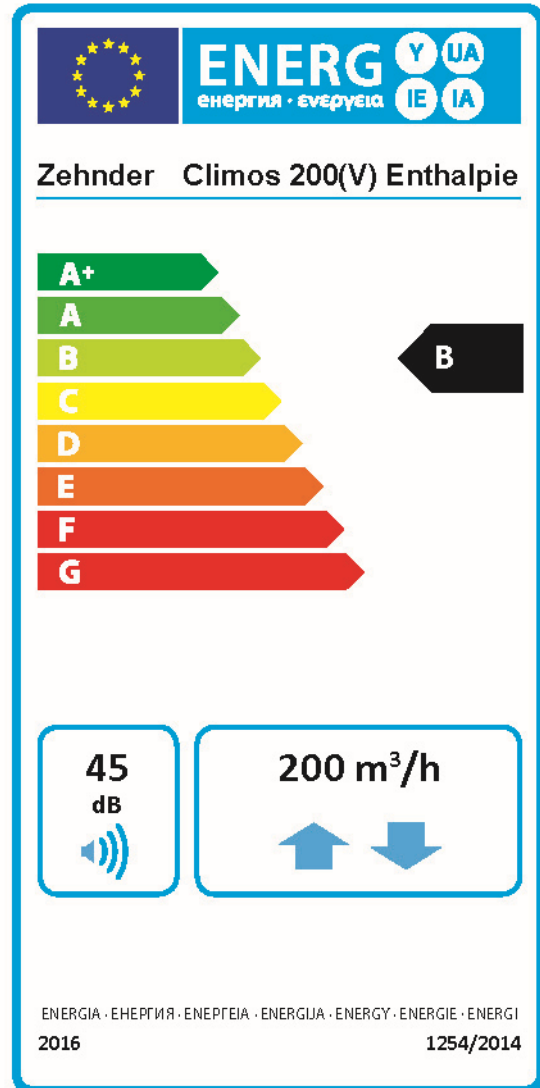
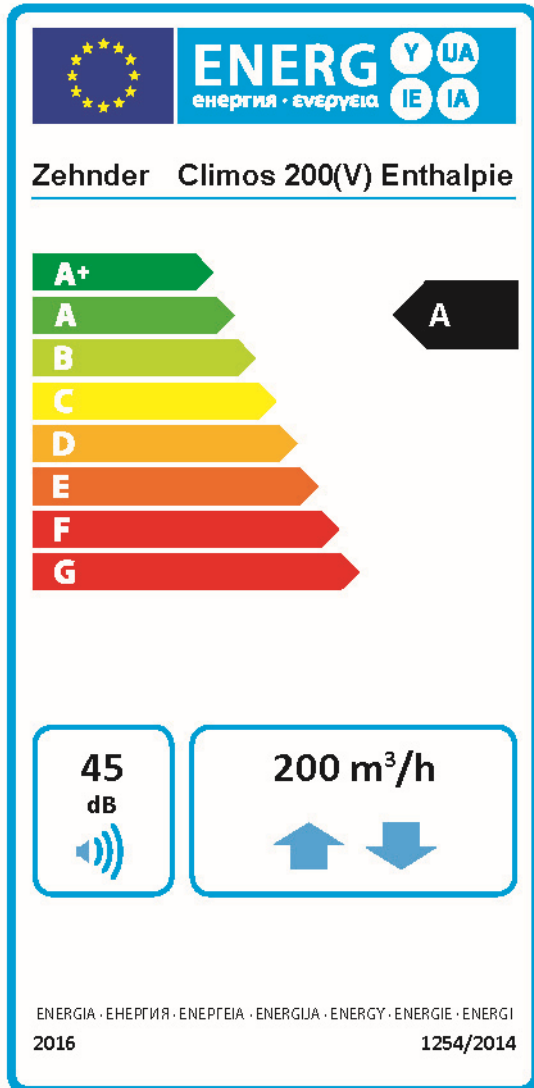



PAUL Wärmerückgewinnung GmbH
August-Horch-Str. 7
08141 Reinsdorf
Deutschland

Tel: +49 (0) 375 - 30 35 05 0
Fax: +49 (0) 375 - 30 35 05 55

info@paul-lueftung.de
www.paul-lueftung.de